

HIDRO- NEUMÁTICO RESIDENCIAL SIMPLEX

Rango de operación:
35-40 LPM @ 40-75 PSI



Equipo hidroneumático simplex BARMESA de mediana presión, diseñado especialmente para casas habitación o residencias pequeñas donde el flujo requerido fluctúa entre 35 y 40 LPM.

CARACTERÍSTICAS DEL PRESOSTATO

- ▶ Control compacto digital de fácil programación.
- ▶ Alimentación monofásica 115-230 VCA/50-60 Hz.
- ▶ Protección IP55 (*display LCD*).
- ▶ Máx. presión de trabajo 10 bar (142 PSI).
- ▶ Potencia máx. de 1 HP/115V y 2 HP/230V.
- ▶ Máx. amperaje de contacto 12 AMP.
- ▶ Máx. temperatura del agua +65 °C.
- ▶ Máx. temperatura ambiente +40 °C.
- ▶ Sensor de presión incluido en presostato.
- ▶ Indicador led de trabajo en seco/sobrepresión.
- ▶ Incluye válvula *check* Ø1" tipo resorte en la descarga.

FUNCIONES DEL PRESOSTATO

- ▶ Visualización de la presión de trabajo.
- ▶ Unidades de proceso psi, bar, kg/cm².
- ▶ Tiempo de retardo al arranque editable.
- ▶ Arranque y paro ajustable.
- ▶ Reinicio automático en caso de falla.
- ▶ Ajuste de presión máxima permitida.
- ▶ Ajuste de presión mínima permitida.

PROTECCIONES INTEGRADAS

- ▶ Por trabajo en seco (con retardo).
- ▶ Por alta presión (ajustable).
- ▶ Por baja presión (ajustable).

CABLEADO

El presostato se encuentra interconectado con la bomba, y además incluye 1.5 m de cable para conexión con clavija polarizada.

MOTOR		BOMBA	
TIPO DE MOTOR	TEFC	TIPO DE BOMBA	MH
RPM	3450	Ø DESCARGA	1"
POLOS	2	Ø SUCCIÓN	1"
AISLAMIENTO	F	TANQUE	
PROTECCIÓN	IPX5	MODELO	WATER PRO
FASES	1	CAPACIDAD	26-44 Gal.
		Ø DESCARGA	3/4"

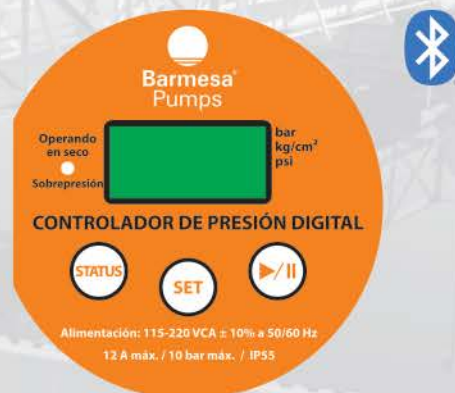

Carátula del presostato digital

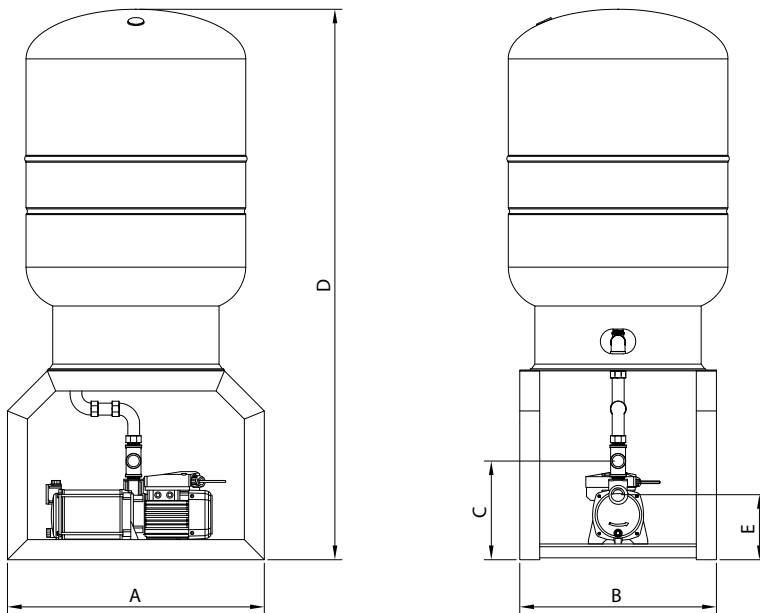

MODELO	FLUJO (LPM)	HP	VOLTS	AMPS.	PRESIÓN (PSI)	TANQUE Gal. (Litros)	DIMENSIONES (cm)					PESO (kg)
							A	B	C	D	E	
EHS-MH605-1.1-1/WP26	35	1.1	115/230	10.2/5.1	40-60	26 (98)	65	50	26	145	18	60
EHS-MH605-1.1-1/WP44	35	1.1	115/230	10.2/5.1	40-60	44 (166)	65	50	26	140	18	75
EHS-MH606-1.4-2/WP44	40	1.4	230	6.3	55-75	44 (166)	65	50	26	140	18	77

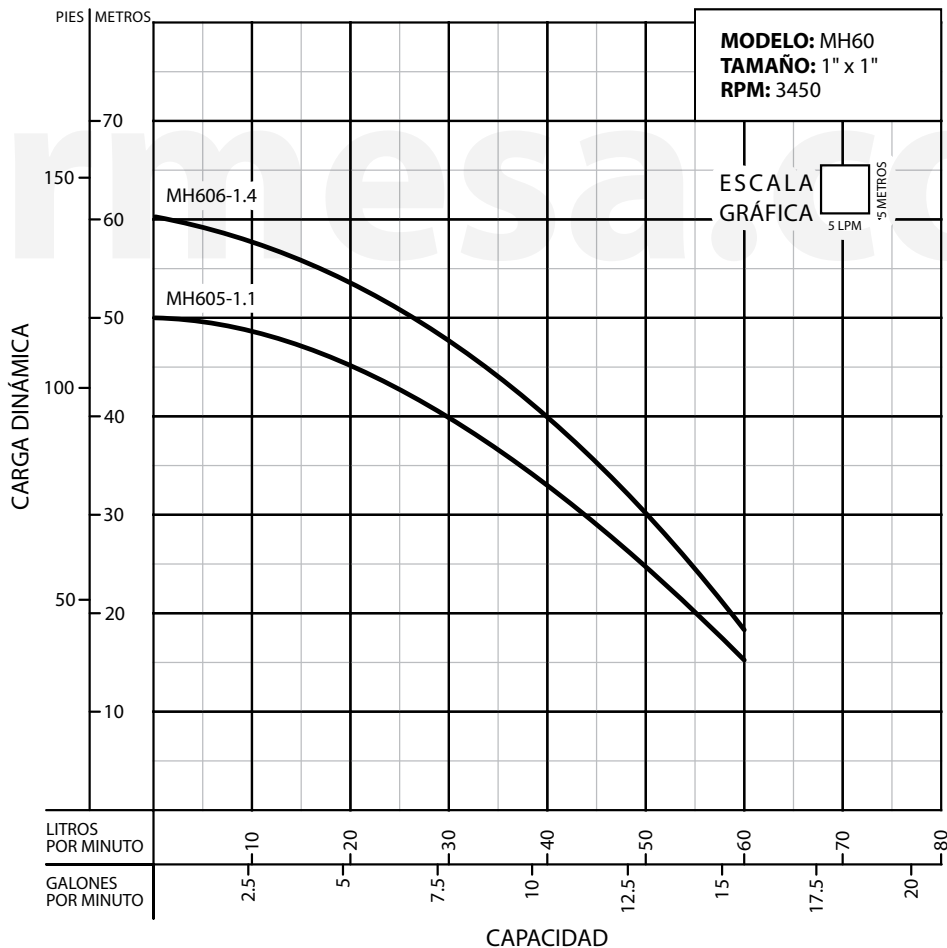

¡IMPORTANTE!

1. No utilice la bomba para bombear líquidos explosivos ni corrosivos.
2. Esta bomba no está aprobada para ser utilizada en piscinas, instalaciones recreativas, o cualquier aplicación donde el contacto humano con la bomba sea común.
3. Prueba realizada con agua, gravedad específica 1.0 @ 20 °C (68 °F); otros líquidos pueden variar el rendimiento.

Barnes de México, S.A. de C.V.
 D. Ladrón de Guevara 302 ote.
 C.P. 64500 Monterrey N.L. México
 Tel. 81.8863.3737 / 81.8351.3737
 Fax. 81.8331.1777 / 81.8351.9609
 ventas@barnes.com.mx
www.barnes.com