

# TABLERO PARA EQUIPO CONTRA INCENDIO

ARRANQUE SUAVE



## FUNCIONAMIENTO

Tablero de control que se utiliza para el arranque y paro de la bomba eléctrica con arranque suave de modo manual y automático (incluye rampas de aceleración/desaceleración), por medio de un presostato que se conecta en la red hidráulica para sistemas contraincendio.

Este tipo de arranque se recomienda ampliamente en potencias de 30 HP en adelante, debido a que ayuda a eliminar los golpes de ariete en la red hidráulica.

## FUNCIONES INTEGRADAS

- ▶ Inicio de secuencia en modo automático por medio de caída de presión (presostato).
- ▶ Operación en modo manual para la puesta en marcha, calibración y verificación de sentido de giro.
- ▶ Operación en modo de emergencia mediante contactor en caso de falla.
- ▶ Retardo al arranque ajustable (0-300 s)\*
- ▶ Retardo al paro ajustable (0-300 s)\*
- ▶ Activación de válvula solenoide (0-300 s)\*
- ▶ Retardo de activación modo secundario (0-10 s)\*

## PROTECCIONES

- ▶ Por corto circuito.
- ▶ Por ciclo corto.
- ▶ Por falla de arrancador suave.
- ▶ Por rotor bloqueado.

\*Ajuste de parámetros vía HMI (pantalla táctil).

## CARACTERÍSTICAS DEL TABLERO

- ▶ Gabinete metálico (tres tamaños), con protección IP55 color rojo.
- ▶ HMI (pantalla táctil) a color para fácil programación y visualización de operaciones.
- ▶ Arrancador suave (control en tres fases) dimensionado de acuerdo a la potencia.
- ▶ Campana de alarma audible a 90 decibeles para indicación de arranque del equipo (con opción a silenciar de modo manual directamente en pantalla).
- ▶ Mini interruptores para protección de líneas de control.
- ▶ Interruptor tripolar tipo bloqueable en caja moldeada tipo magnético como seleccionador principal, especial para curva "AC3".
- ▶ Contactor tripolar tipo magnético con bobina electrónica de amplio rango de alimentación 110/240 VCA, para aplicaciones con curva "AC3".
- ▶ PLC (control lógico programable) para control de lógica de tablero, aprobado por la UL y CE.
- ▶ Mini relevadores de control.
- ▶ Clemas de plástico para montaje sobre riel DIN con capacidad de amperaje de 65 amp. para conexión de presostato y válvula solenoide.
- ▶ Selector largo de 3 posiciones para operación Manual-Fuera-Automático.
- ▶ Lámparas piloto tipo led color rojo de 50,000 horas de duración 230 VCA/60 Hz, para indicadores de bomba operando y equipo energizado.
- ▶ Ventilación en ambos lados del gabinete (entrada-salida).
- ▶ Bloque de distribución de potencia para alimentación de voltaje CA.

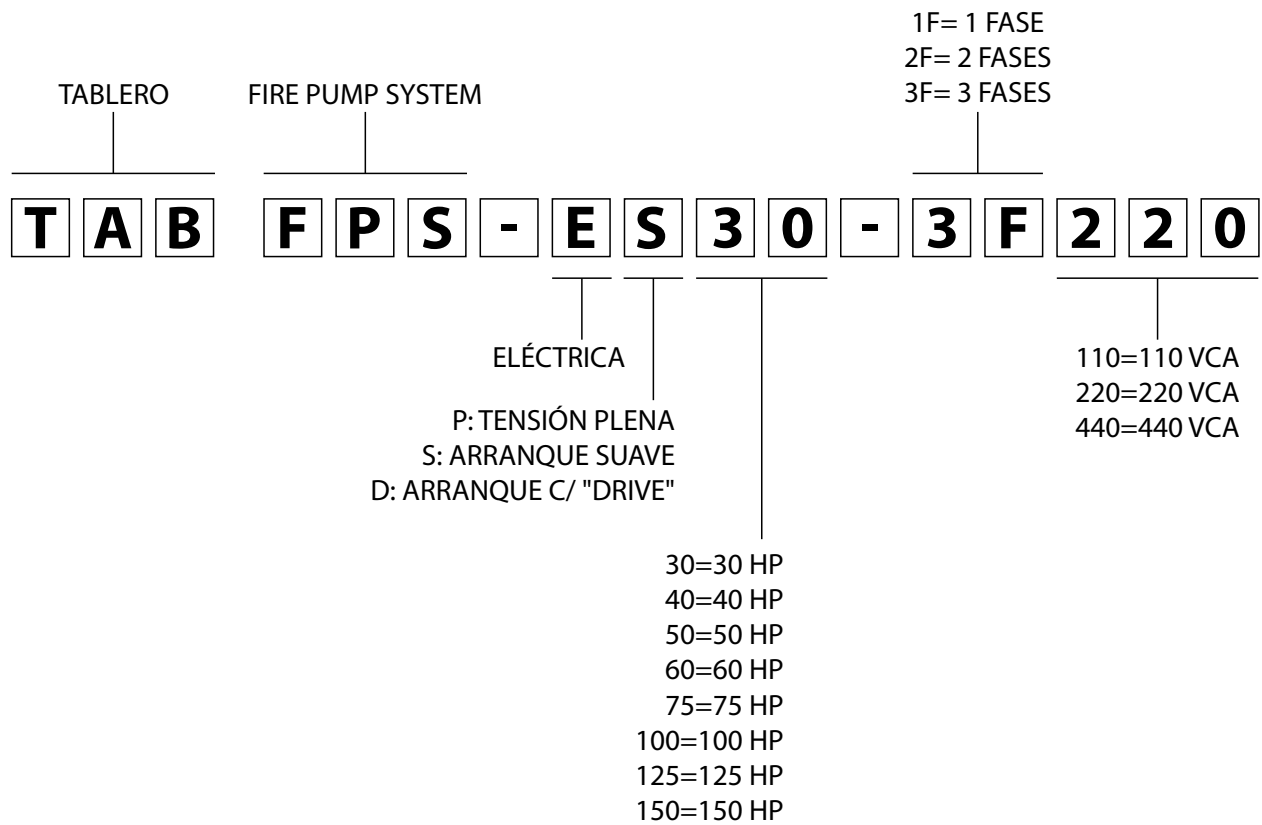

barmesa.com

**DIMENSIONES DE GABINETES**

TAMAÑO	A	B	C
1	70 cm	50 cm	26 cm
2	80 cm	60 cm	30 cm
3	100 cm	80 cm	35 cm

