

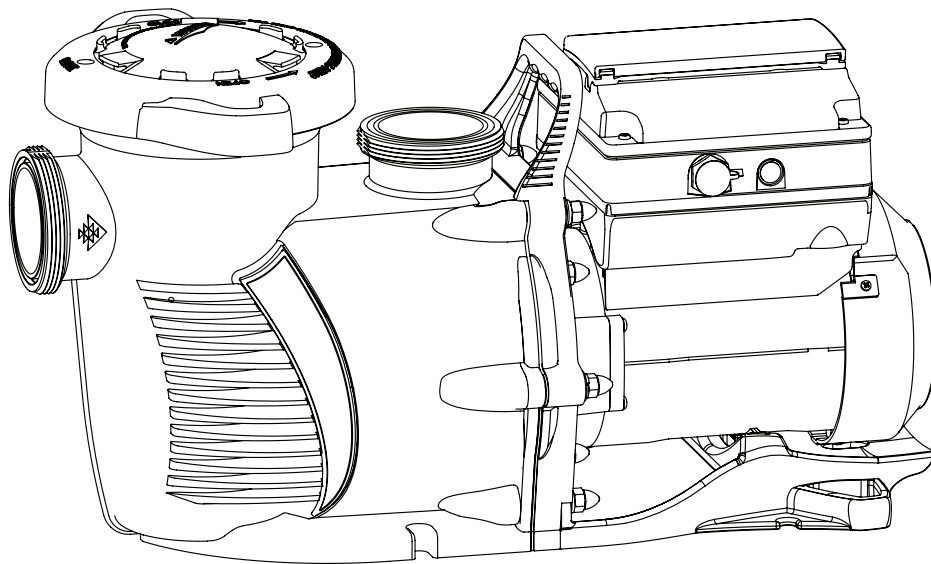

**STA-RITE**

INTELLIFLOXF<sup>®</sup> E INTELLIPROXF<sup>®</sup>  
VELOCIDAD VARIABLE  
BOMBA EFICIENTE DE ENERGÍA ULTRA



GUÍA DE INSTALACIÓN  
Y DEL USUARIO



INSTRUCCIONES DE SEGURIDAD IMPORTANTES  
*LEA Y SIGA TODAS LAS INSTRUCCIONES*  
GUARDE ESTAS INSTRUCCIONES



## SERVICIO AL CLIENTE / SOPORTE TÉCNICO

Si tiene alguna pregunta sobre cómo ordenar partes de repuesto de Pentair Aquatic Systems y productos para piscina, comuníquese con:

### Servicio al cliente y soporte técnico, EE. UU.

(8 a. m. a 4:30 p. m. hora del este/Pacífico)

Teléfono: (800) 831-7133

Fax: (800) 284-4151

### Sitio web

Para obtener más información acerca de los productos Pentair, visite [www.pentairpool.com](http://www.pentairpool.com) o [www.staritepool.com](http://www.staritepool.com) .\*

**Sanford, North Carolina** (8 a. m. a 4:30 p. m. hora del este)

Teléfono: (919) 566-8000

Fax: (919) 566-8920

**Moorpark, California** (8 a. m. a 4:30 p. m. hora del Pacífico)

Teléfono: (805) 553-5000 (Ext. 5591)

Fax: (805) 553-5515

## ÍNDICE

<b>Advertencia importante sobre la bomba e instrucciones de seguridad</b> .....	<b>ii</b>	<b>Control externo</b> .....	<b>12</b>
<b>Resumen de la bomba</b> .....	<b>1</b>	<b>Características</b> .....	<b>13</b>
Ensamblaje de transmisión y panel de control	1	Desconexión	13
Control externo	1	Limpieza rápida/Solo anulación de alta velocidad	13
Características del motor	1	<b>Cebado</b> .....	<b>13</b>
Características de la transmisión	1	Características de cebado	14
<b>Instalación</b> .....	<b>2</b>	Configurar características de cebado	15
Ubicación	2	Desactivar cebado con un sistema de automatización	15
Tubería	2	<b>Modo térmico</b> .....	<b>16</b>
Requisitos eléctricos	2	<b>Conexión con un sistema de automatización</b> .....	<b>17</b>
Kit opcional de reubicación del teclado	2	Control externo con IntelliComm	17
Conexiones y válvulas	2	Conexión con sistemas EasyTouch y IntelliTouch	17
Instalación eléctrica	3	Conexión con sistemas SunTouch	19
Cableado, conexiones a tierra y empalmes	3	<b>Mantenimiento</b> .....	<b>20</b>
<b>Operación de la bomba</b> .....	<b>4</b>	Canasta de colador de la bomba	20
Cebado de la bomba	4	Limpieza de la canasta de colador de la bomba	20
Uso del panel de control del operador	5	Preparación para el invierno	20
Parada y puesta en marcha de la bomba	6	<b>Servicio</b> .....	<b>21</b>
Ajustar y ahorrar una velocidad de la bomba	6	Cuidado del motor y de la transmisión	21
Operación de la bomba a velocidades predeterminadas	6	Sello mecánico	21
Modos de operación de la bomba	6	Desmontaje de la bomba	21
Guía del menú del panel de control del operador	7	Reensamblaje de la bomba/reemplazo del sello	22
<b>Configuraciones de la bomba</b> .....	<b>8</b>	Instalación y remoción del ensamblaje de la transmisión	22
Configurar fecha y hora	8	Alertas y advertencias	23
Configurar hora y reloj de 24 horas o a. m./p. m.	8	<b>Resolución de problemas</b> .....	<b>24</b>
Configurar velocidades mínimas/máximas	8	Problemas y acciones correctivas	24
Dirección de la bomba	8	<b>Partes de repuesto</b> .....	<b>26</b>
Configurar contraste de pantalla	9	Lista de gráficos de las partes	26
Configurar idioma del panel de control	9	Curvas de rendimiento de la bomba	27
Configurar unidad de temperatura	9	Dimensiones de la bomba	27
Protección con contraseña	9	Guía de referencia rápida del panel de control	28
Configurar contraseña	10		
<b>Configurar velocidades 1 - 8</b> .....	<b>10</b>		
Modos de operación de la bomba	10		
Configurar velocidades en modo manual	11		
Configurar velocidades en modo reloj de arena	11		
Configurar velocidades 1-8 en el modo Schedule	11		

*Compatible con centro de comunicación IntelliComm® y EasyTouch®, IntelliTouch® y SunTouch® sistemas de control.*

*\* Translated versions of this manual are available online at / La versión en español de este manual del producto, se puede encontrar en línea a / La version française de ce manuel est disponible à : <http://www.pentairpool.com/products/pumpsinground-intellifloxf-variablespeed-pump-452> o <http://www.pentairpool.com/products/pumps-inground-intelliproxfvariable-speed-pump-453>.*

# ADVERTENCIAS E INSTRUCCIONES DE SEGURIDAD IMPORTANTES DE LA BOMBA



## NOTA IMPORTANTE

Esta guía ofrece las instrucciones de instalación y operación para este producto. Consulte a Pentair por cualquier pregunta relacionada con este equipo.

**Atención, instalador:** Esta guía contiene información importante sobre la instalación, la operación y el uso seguro de este producto. Se le debe proporcionar esta información al dueño y/u operador del equipo luego de la instalación o se debe dejar esta información encima o cerca de la bomba.

**Atención, usuario:** Este manual contiene información importante que le ayudará a operar y mantener este producto. Por favor, consérvelo para futura referencia.

## LEA Y SIGA TODAS LAS INSTRUCCIONES GUARDE ESTAS INSTRUCCIONES



Este es el símbolo de alerta de seguridad. Cuando vea este símbolo en su sistema o en este manual, busque una de las siguientes palabras de señal y esté alerta a la posibilidad de que alguna persona resulte lesionada.

### PELIGRO

Advierte sobre peligros que pueden causar la muerte, serias lesiones personales o daños importantes a la propiedad si se ignoran.

### ADVERTENCIA

Advierte sobre peligros que pueden causar la muerte, serias lesiones personales o daños importantes a la propiedad si se ignoran.

### PRECAUCIÓN

Advierte sobre peligros que pueden provocar lesiones personales leves o daños a la propiedad si son ignorados.

**NOTA** indica instrucciones especiales no relacionadas con peligros.

Lea y siga cuidadosamente todas las instrucciones de seguridad en este manual y en relación a los equipos. Conserve las etiquetas de seguridad en buenas condiciones; reemplácelas si faltan o están dañadas.

Cuando instale y use estos equipos eléctricos, siempre se deben seguir las precauciones de seguridad básicas, entre las que se incluye las siguientes:

### ADVERTENCIA

No permita que los niños usen este producto.

### ADVERTENCIA

**RIESGO DE DESCARGA ELÉCTRICA.** (Para todas las unidades instaladas de manera permanente, diseñadas para usarse en circuitos derivados monofásicos de 15 o 20 amperes y 125 a 240 voltios). Conecte solamente a un circuito derivado protegido por un interruptor de circuito por falla a tierra (GFCI). Contacte a un electricista cualificado si no puede verificar que el circuito esté protegido por un GFCI. Esta unidad debe conectarse solamente a un circuito de alimentación protegido por un interruptor de circuito por falla a tierra (GFCI). Dicho GFCI debe proporcionarlo el instalador y debe ser sometido a pruebas de rutina. Para probar el GFCI, oprima el botón de prueba. El GFCI debe cortar la energía. Oprima el botón de reanudar. La energía debería restaurarse. Si el interruptor de circuito por falla a tierra (GFCI) no puede funcionar de esta manera, el GFCI es defectuoso. Si el GFCI interrumpe la alimentación a la bomba sin haberse oprimido el botón de prueba, estará fluyendo una corriente a tierra, indicando la posibilidad de un choque eléctrico. No use esta bomba. Desconecte la bomba y pídale a un representante de servicio cualificado que corrija el problema antes de usarla.

### PRECAUCIÓN

Esta bomba es para ser utilizada en piscinas permanentes y también puede usarse con jacuzzis y spas, si así se especifica. No la use con piscinas que se deban almacenar. Una piscina instalada permanentemente se construye en el suelo o en un edificio de manera tal que no se pueda desmontar para ser almacenada. Una piscina que se debe almacenar está construida con el fin de poder desmontarla fácilmente para su almacenamiento y montarla nuevamente con posterioridad.

## Advertencias generales

- Nunca se debe abrir el interior del recinto del motor del accionador. Hay un bloque de condensadores con una carga de 230 VCA incluso cuando la unidad no está conectada a la fuente de alimentación.
- La bomba no es sumergible.
- La bomba puede alcanzar caudales de salida elevados; tenga cuidado al instalar y programar el límite potencial de rendimiento de las bombas con equipos antiguos o dudosos.
- Los códigos requeridos para la conexión eléctrica varían dependiendo del país, estado o municipalidad local. Instale el equipo de acuerdo al código de electricidad nacional y todos los demás códigos y normas aplicables.
- Antes de efectuar el mantenimiento de la bomba; apague la alimentación de energía eléctrica a la bomba desconectando el circuito principal que va hacia la bomba.
- Este artefacto no debe ser utilizado por personas (incluyendo niños) con capacidades físicas, sensoriales o mentales reducidas, o que no tengan la experiencia y los conocimientos, a menos que hayan sido supervisados o instruidos en el uso del artefacto por una persona responsable por su seguridad.

**PELIGRO** EL INCUMPLIMIENTO DE TODAS LAS INSTRUCCIONES Y ADVERTENCIAS PUEDE DAR COMO RESULTADO LESIONES CORPORALES SERIAS O LA MUERTE. **ESTA BOMBA DEBE SER INSTALADA Y MANTENIDA ÚNICAMENTE POR UN PROFESIONAL DE MANTENIMIENTO DE PISCINAS CUALIFICADO. LOS INSTALADORES, OPERADORES DE PISCINAS Y DUEÑOS DEBEN LEER ESTAS ADVERTENCIAS Y TODAS LAS INSTRUCCIONES EN EL MANUAL DEL USUARIO ANTES DE USAR ESTA BOMBA. ESTAS ADVERTENCIAS Y EL MANUAL DEL USUARIO DEBEN QUEDARSE CON EL DUEÑO DE LA PISCINA.**

**PELIGRO** PELIGRO DE ATASCAMIENTO: ¡MANTÉNGASE ALEJADO DEL DRENAJE PRINCIPAL Y DE TODAS LAS SALIDAS DE SUCCIÓN!



ESTA BOMBA PRODUCE ALTOS NIVELES DE SUCCIÓN Y CREA UN FUERTE VACÍO EN EL DRENAJE PRINCIPAL, EN LA PARTE INFERIOR DE LA MASA DE AGUA. LA SUCCIÓN ES TAN FUERTE QUE PUEDE ATRAPAR A ADULTOS O NIÑOS BAJO EL AGUA SI SE ENCUENTRA PRÓXIMOS A UN DRENAJE O A UNA CUBIERTA O REJILLA ROTA O SUELTA DEL DRENAJE.

EL USO DE CUBIERTAS INADECUADAS O PERMITIR EL USO DE LA PISCINA O EL SPA CUANDO HAY CUBIERTAS AUSENTES, FISURADAS O ROTAS PUEDE DAR COMO RESULTADO EL ATASCO DE ALGUNA PARTE DEL CUERPO O ARTICULACIÓN, ENREDO DE CABELLO, ATASCO DEL CUERPO, EVISCERACIÓN Y/O LA MUERTE.

La succión en el drenaje o salida puede causar:

**Atascamiento de un miembro:** Cuando un miembro del cuerpo es succionado o insertado en una abertura y produce una obstrucción o atrapamiento mecánico. Este peligro se presenta cuando la cubierta de un drenaje falta, está rota, suelta, fisurada o incorrectamente asegurada.

**Enredo de cabellos:** Cuando el cabello se enreda o anuda en la cubierta del drenaje y atrapa al nadador debajo del agua. Este peligro se presenta cuando la velocidad del flujo de la cubierta es demasiado baja para la(s) bomba(s).

**Atascamiento del cuerpo:** Cuando una parte del cuerpo queda atrapada contra la cubierta del drenaje manteniendo al nadador debajo del agua. Este peligro se presenta cuando la cubierta del drenaje falta, está rota o cuando la velocidad de flujo de la cubierta no es lo suficientemente alta para la(s) bomba(s).

**Evisceración/desentrañamiento:** Cuando una persona se sienta en una piscina abierta (particularmente una piscina de chapoteo para niños) o en la salida de un spa y se aplica la succión directamente a los intestinos, causando un daño intestinal severo. Este peligro se presenta cuando la cubierta del drenaje falta, está suelta, fisurada o incorrectamente asegurada.

# ADVERTENCIAS E INSTRUCCIONES DE SEGURIDAD IMPORTANTES DE LA BOMBA

**Atrapamiento mecánico:** Cuando las joyas, el traje de baño, los accesorios para el cabello, los dedos de manos o pies, o un nudillo se atascan en la abertura de una salida o de una cubierta de drenaje. Este peligro se presenta cuando la cubierta del drenaje falta, está suelta, rota, fisurada o incorrectamente asegurada.

**NOTA: TODA LA FONTANERÍA DE SUCCIÓN DEBE INSTALARSE EN CONFORMIDAD CON LOS ÚLTIMOS CÓDIGOS, ESTÁNDARES Y GUÍAS NACIONALES Y LOCALES.**

**ADVERTENCIA** PARA MINIMIZAR EL RIESGO DE LESIONES DEBIDO AL PELIGRO DE ATASCO POR SUCCIÓN:

- Para cada drenaje, se debe usar una cubierta de succión anti-atascos apropiadamente instalada y asegurada y aprobada por el ANSI/ASME A112.19.8.
- Cada cubierta de succión debe ser instalada al menos a tres pies (3') de distancia, medidos desde el punto más cercano hasta el punto más cercano.
- Inspeccione todas las cubiertas con regularidad en busca de fisuras, daños e intemperización avanzada.
- Si una cubierta está suelta, fisurada, dañada, rota o ausente, reemplácela con una cubierta certificada apropiada.
- Reemplace la cubierta del drenaje según sea necesario. Las cubiertas del drenaje se deterioran con el tiempo debido a la exposición a la luz solar y el clima.
- Evite que el cabello, los miembros superiores e inferiores o el cuerpo estén en proximidad cercana a las cubiertas de succión, el drenaje o la salida de la piscina.
- Deshabilite las salidas de la succión o vuelva a configurar las entradas de retorno.

**La Ley de Seguridad para Piscinas y Spas Virginia Graeme Baker (VGB)** crea nuevos requerimientos para los dueños y operadores de piscinas y spas comerciales. Las piscinas o spas comerciales construidos el 19 de diciembre de 2008 o después de esa fecha, deberán utilizar:

(A) Un sistema de drenaje principal sin capacidad de aislamiento con cubiertas de salida de succión que cumplan con el ASME/ANSI A112.19.8a en relación a aditamentos de succión para uso en piscinas, piscinas de chapoteo, spas y jacuzzis, y, ya sea:

- (i) Un sistema de liberación de vacío de seguridad (SVRS) que cumpla con el estándar ASME/ANSI A112.19.17 de sistemas de seguridad de liberación del vacío (SVRS) fabricados para sistemas de piscina, spa, jacuzzi y piscina de niños residenciales y comerciales, y/o la especificación del estándar ASTM F2387 para sistemas de seguridad de liberación del vacío (SVRS) fabricados para piscinas, spas y jacuzzis o
- (ii) Un sistema de ventilación limitado por succión debidamente diseñado y comprobado o
- (iii) Un sistema de apagado de bomba automático.

Las piscinas o spas comerciales construidos antes del 19 de diciembre de 2008, con una sola salida de succión sumergida deberán usar una cubierta de la salida de la succión que cumpla con el ASME/ANSI A112.19.8a y, ya sea:

- (A) Un sistema de liberación de vacío de seguridad (SVRS) que cumpla con las normas ASME/ANSI A112.19.17 y/o ASTM F2387, o
- (B) Un sistema de ventilación limitado por succión debidamente diseñado y comprobado, o
- (C) Un sistema de apagado de bomba automático, o
- (D) Bocas sumergidas desactivadas, o
- (E) Las salidas de succión se deben configurar nuevamente como entradas de retorno.

**Para la instalación de los controles eléctricos en la plataforma del equipo (interruptores de encendido/apagado, temporizadores y centro de carga automatizada)**

**PRECAUCIÓN**



Instale todos los controles eléctricos en la plataforma del equipo, como los interruptores de encendido/apagado (ON/OFF), los cronómetros y los sistemas de control, etc. para permitir la operación (arranque, cierre o mantenimiento) de cualquier bomba o filtro para que el usuario no coloque ninguna porción de su cuerpo sobre o cerca de la tapa coladora de la bomba, la tapa del filtro o los cierres de la válvula. Esta instalación debe otorgar al usuario suficiente espacio para mantenerse alejado del filtro y la bomba durante el arranque del sistema, el cierre o el mantenimiento del filtro del sistema.

**ADVERTENCIA**

Debe haber un interruptor de cierre de emergencia claramente etiquetado para la bomba en un lugar obvio y de fácil acceso. Asegúrese que los usuarios sepan dónde está y cómo usarlo en caso de emergencia.

**PELIGRO**



**PRESIÓN PELIGROSA: MANTENGA DISTANCIA DE LA BOMBA Y EL FILTRO DURANTE EL ARRANQUE**

Los sistemas de circulación funcionan bajo alta presión. Cuando se hace mantenimiento a una parte del sistema de circulación (es decir, el anillo de bloqueo, la bomba, el filtro, las válvulas, etc.), el aire puede ingresar al sistema y presurizarse. El aire presurizado puede hacer

que las válvulas y la tapa del filtro de la cubierta de la carcasa de la bomba se separen violentamente, lo que puede ocasionar lesiones personales severas o la muerte. La tapa del tanque del filtro y la cubierta del colador deben estar correctamente aseguradas para evitar la separación violenta. Manténgase alejado de los equipos del sistema de circulación de aire cuando encienda o haga arrancar la bomba.

Antes de efectuar el mantenimiento a los equipos, tome nota de la presión del filtro. Asegúrese de que todos los controles estén configurados para garantizar que el sistema no arranque inadvertidamente durante el mantenimiento. Apague toda alimentación a la bomba. **IMPORTANTE: Coloque la válvula manual de alivio de aire del filtro en posición abierta y espere que se alivie toda la presión que se encuentra en el sistema.**

Antes de hacer arrancar el sistema, abra completamente la válvula manual de alivio de aire y coloque todas las válvulas del sistema en la posición abierta para permitir que el agua fluya libremente desde el tanque y de regreso a él. Manténgase alejado de todos los equipos y encienda la bomba.

**IMPORTANTE: No cierre la válvula manual de alivio de aire del filtro hasta que toda la presión haya sido descargada de la válvula y que aparezca una corriente constante de agua.** Observe el medidor de presión del filtro y asegúrese de que no sea más alta que la condición previa al mantenimiento.

**Información de instalación general**

- Todo el trabajo debe realizarlo un profesional de servicio cualificado, y debe cumplir con todos los códigos nacionales, estatales y locales.
- Instale de manera tal que haya drenaje del compartimiento para los componentes eléctricos.
- Estas instrucciones contienen información para una variedad de modelos de bombas y por tanto algunas instrucciones podrían no aplicarse a un cierto modelo específico. Todos los modelos han de usarse en piscinas. La bomba funcionará correctamente solamente si tiene el tamaño adecuado en relación a la aplicación y si está apropiadamente instalada.

**ADVERTENCIA**

Las bombas de tamaño incorrecto o mal instaladas o que se usen con aplicaciones diferentes a las que fueron diseñadas para la bomba pueden provocar graves lesiones personales o la muerte. Estos riesgos pueden incluir, entre otros, choques eléctricos, incendios, inundaciones, atascamientos por succión o lesiones graves o daños a la propiedad provocados por una falla estructural de la bomba u otro componente del sistema.

**ADVERTENCIA**

La bomba puede producir altos niveles de succión del lado de la succión del sistema de conexiones. Estos niveles elevados de succión pueden representar un riesgo si una persona se encuentra muy cerca de las aberturas de succión. La persona puede lesionarse seriamente debido a este alto nivel de vacío, o puede atascarse y ahogarse. Es absolutamente crítico que las conexiones de succión se instalen de acuerdo con los códigos nacionales y locales para piscinas más recientes.

Las advertencias y las instrucciones de seguridad para las bombas y otros productos relacionados de Pentair Water Pool and Spa, Inc. se encuentran disponibles en:

<http://www.pentairpool.com/pool-owner/safety-warnings/> o llame al (800) 831-7133 para obtener copias adicionales y gratuitas de las instrucciones. Consulte en <http://www.pentairpool.com/pool-owner/safety-warnings/> para ver las instrucciones de advertencia y seguridad relacionadas con este producto.

## GUARDE ESTAS INSTRUCCIONES



# RESUMEN DE LA BOMBA

La bomba de velocidad variable IntelliFloXF® puede programarse para funcionar a velocidades e intervalos específicos para una máxima eficiencia operativa y conservación de energía de una variedad de piscinas enterradas.

- La bomba puede operar de 450 RPM a 3450 RPM con cuatro velocidades preestablecidas: 750, 1500, 2350 y 3110 RPM.
- Se puede ajustar la bomba desde el panel de control para que funcione a cualquier velocidad entre 450 RPM a 3450 RPM para distintas aplicaciones.
- Hasta 8 velocidades programables.
- Los mensajes de error y la alarma con luces LED del panel de control de la bomba le advierten al usuario del voltaje inferior o superior, las altas temperaturas, sobrecorriente y congelamiento.
- Se comunica con los sistemas de control EasyTouch, IntelliTouch o SunTouch o un centro de comunicación IntelliComm mediante una conexión RS-485 de dos cables.
- Modo de cebado programable con detección de cebado automática para un arranque fácil.
- Compatible con la mayoría de los sistemas de limpieza, filtros y spas con acción de chorros.
- UL/CUL/NSF.

## Ensamblaje de transmisión y panel de control

La transmisión de la bomba IntelliFlo está diseñada para producir la máxima eficiencia operativa del motor. La transmisión controla la velocidad de rotación del motor al controlar la frecuencia de la corriente suministrada. Además, protege al motor y a la bomba de funcionar fuera de los parámetros operativos previstos.

El panel de control se puede colocar sobre la bomba en cuatro direcciones diferentes para brindarle al usuario el mejor acceso. El panel de control también se puede colocar en una ubicación más práctica con la ayuda del kit de reubicación de teclado (P/N 356904Z [almendra] o 356905Z [negro]).

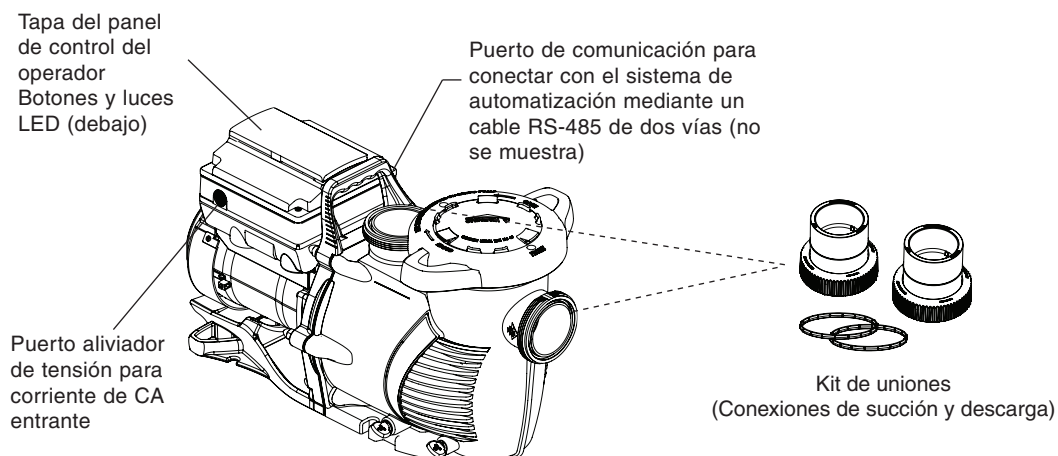

## Control externo

Los sistemas de control IntelliTouch®, EasyTouch®, SunTouch® y los centros de comunicación IntelliComm® pueden controlar la bomba IntelliFlo de manera remota. Se puede acceder a la dirección de comunicaciones y a otras funciones mediante el panel de control de la bomba.

- Incluye cable de comunicación RS-485.
- Los sistemas IntelliTouch controlan 8 bombas IntelliFlo utilizando 8 velocidades por bomba.
- Los sistemas EasyTouch controlan 2 bombas IntelliFlo utilizando 8 velocidades por bomba.
- Los sistemas SunTouch controlan una bomba IntelliFlo utilizando 8 velocidades.
- Los sistemas IntelliComm controlan una bomba IntelliFlo utilizando 4 programas de control externo.

## Características del motor

- Motor sincrónico de imán permanente (PMSM) de alta eficiencia.
- Control superior de velocidad.
- Opera a temperaturas más bajas gracias a su gran eficiencia.
- Diseñado para resistir el ambiente exterior.
- Motor totalmente cerrado y refrigerado por ventilador (TEFC).
- Brida cuadrada 56.
- Poco ruido.

## Características de la transmisión

- Corrector activo del factor de potencia.
- Cumple con las normas UL 60730.
- Teclado rotativo.
- Cableado exterior simple.
- Transmisión de alta eficiencia operativa.

# INSTALACIÓN

Solo un plomero calificado debe instalar las bombas de velocidad variable IntelliFloXF® e IntelliProXF®. Consulte la sección “Advertencia importante e instrucciones de seguridad de la bomba” en las páginas ii - iii para obtener más información sobre la instalación y la seguridad.

## Ubicación

**Nota:** No se debe instalar esta bomba dentro de una estructura exterior o debajo del zócalo de un jacuzzi o spa a menos que se indique lo contrario.

**Nota:** Se debe asegurar que la bomba sea segura a nivel mecánico para el tablero del equipo.

### Asegúrese de que la ubicación de la bomba cumpla con los siguientes requisitos:

1. Instalar la bomba tan cerca de la piscina o spa como sea posible. Para reducir la pérdida de la fricción y mejorar la eficiencia, usar tuberías de succión y retorno cortas y directas.
2. Instalar a un mínimo de 5 pies (1.52 metros) de la pared interior de la piscina y el spa. Las instalaciones canadienses requieren un mínimo de 9.8 pies (3 metros) de la pared interior de la piscina.
3. Instalar la bomba a un mínimo de 3 pies (.9 metros) de la salida del calentador.
4. No instalar la bomba a más de 10 pies (3.1 metros) sobre el nivel del agua.
5. Instalar la bomba en una ubicación bien ventilada y protegida del exceso de humedad (es decir, lejos de bajadas pluviales, rociadores, etc.).
6. Instalar la bomba con un espacio posterior de al menos 3 pulgadas (7.6 cm). De ese modo, el motor se puede quitar fácilmente para su mantenimiento y reparación. **Ver Figura 1.**



Figura 1: Holgura vertical y posterior de la bomba



Figura 2: Tubería recomendada

## Tubería

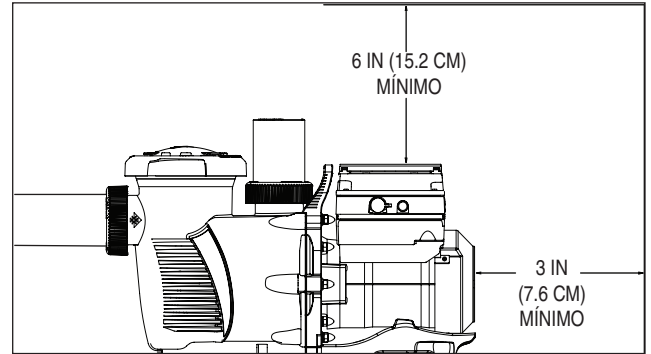
1. Para un mejor sistema de tuberías de piscina se recomienda el uso de tubos de gran tamaño.
2. La tubería del lado de succión de la bomba debería ser igual o más grande que el diámetro de la línea de retorno.
3. La tubería del lado de succión de la bomba debería ser igual o más grande que el diámetro de la línea de retorno.
4. Para la mayoría de las instalaciones que Pentair recomienda instalar una válvula en la aspiración de la bomba y mangueras de retorno para que la bomba puede ser aislada durante el mantenimiento rutinario. Sin embargo, recomendamos que una válvula, codo o tee instalado en la línea de succión debe ser no más cerca de la parte delantera de la bomba de cinco 5 veces la línea de succión de diámetro. **Ver Figura 2.**

**Ejemplo:** Un tubo de 2.5 pulgadas requiere una distancia de 12.5 pulgadas (31.8 cm) del frente de la entrada de succión de la bomba. Esto ayudará a que la bomba cebe más rápido y dure más.

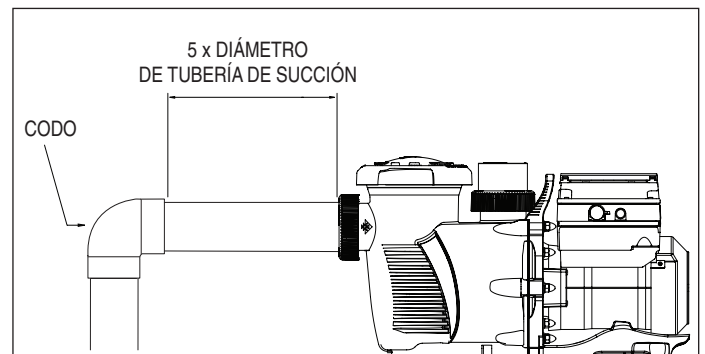
**Nota:** No instale codos de 90° directamente en la entrada o toma de corriente de la bomba.

## Requisitos eléctricos

- Instale todos los equipos según el Código Nacional de Electricidad y los códigos y las ordenanzas locales aplicables.
- Se debe incorporar un medio de desconexión en el cableado fijo según las normas de cableado.

## Kit opcional de reubicación del teclado

En aquellos casos especiales en los que el usuario no tenga un acceso fácil y cómodo a la bomba de velocidad variable IntelliFloXF, se puede comprar un kit de reubicación del teclado (P/N 356904Z [almendra] o 356905Z [negro]) de nuestro proveedor local de equipos para piscinas. Este kit le permite al usuario quitar la cubierta del teclado de la tapa de la transmisión y colocar el teclado en un lugar fijo con mejor acceso.

Para más detalles, consulte las *instrucciones de instalación del kit de reubicación de teclado* que vienen incluidas en el kit.

## Conexiones y válvulas

1. No instalar codos de 90° directamente en la entrada de la bomba.
2. Los sistemas de succión inundada deben tener instalados válvulas de compuerta en las tuberías de succión y descarga para mantenimiento. No obstante, la válvula de la compuerta de succión no debe superar el tamaño de cinco veces el diámetro de la tubería de succión, tal y como se describió en esta sección.
3. Utilice una válvula de retención en la línea de descarga cuando use esta bomba para cualquier aplicación en donde haya una gran altura hasta las tuberías en la parte posterior de la bomba.
4. Asegúrese de instalar válvulas de retención cuando instale las tuberías en paralelo con otra bomba. Esto ayuda a prevenir la rotación inversa del impulsor y del motor.

## Instalación eléctrica

### ⚠ ADVERTENCIA



**RIESGO DE DESCARGA ELÉCTRICA O ELECTROCUCIÓN.** Esta bomba debe ser instalada por un electricista matriculado o certificado o por un profesional de servicios calificado según el Código Nacional de Electricidad y los códigos y las ordenanzas locales aplicables.

Una instalación inadecuada podría crear un riesgo eléctrico que podría causar la muerte o lesiones graves a usuarios, instaladores y otras personas debido a una descarga eléctrica y también podría provocar daños en la propiedad.

**Desconecte siempre la bomba del interruptor de circuito antes de realizar el servicio de la bomba. No hacerlo podría causar la muerte o lesiones graves a las personas que realizan el servicio, a los usuarios u otras personas debido a una descarga eléctrica.** Lea todas las instrucciones de servicio antes de trabajar en la bomba.

**Nota:** SIEMPRE vuelva a colocar la tapa de la transmisión en el compartimento de cableado del terreno cuando deje la bomba sin supervisar durante el servicio. Esto evitará que se acumulen agentes extraños (por ejemplo, agua de lluvia, polvo, etc.) en la transmisión.

**Nota:** Cuando conecte la bomba a un sistema de automatización (sistemas de control IntelliTouch®, EasyTouch®, SunTouch® y los centros de comunicación IntelliComm®), se debe suministrar energía de forma continua a la bomba conectándola directamente al interruptor de circuito. Cuando utilice un sistema de automatización, asegúrese de que no haya otras luces o electrodomésticos en el mismo circuito.

### Cableado

1. Asegúrese de que todos los interruptores e interruptores de circuito eléctrico estén apagados antes de conectar el motor.

### ⚠ ADVERTENCIA

**CARGA GUARDADA:** espere al menos sesenta (60) segundos antes de realizar el servicio.

2. Asegúrese de que la tensión de alimentación cumpla con los requisitos que aparecen en la placa del motor. Si no se cumplen, se puede producir un daño permanente en el motor.
3. Para conocer los tamaños de los cables y las pautas generales para una instalación eléctrica apropiada, siga las especificaciones que se definen en el Código Nacional de Electricidad y que se requieren según los códigos locales.
4. Utilice un aliviador de tensión y asegúrese de que todas las conexiones eléctricas estén limpias y firmes.
5. Corte los cables de la longitud apropiada para que no se superpongan ni se toquen al momento de conectarlos.
6. Vuelva a colocar la cubierta del teclado después de conectar la bomba enchufando nuevamente la cubierta en la conexión de la transmisión y poniéndola en la orientación deseada con los cuatro (4) tornillos en las esquinas.

**Nota:** Asegúrese de que el cable del teclado no esté apretado entre la transmisión y la cubierta del teclado cuando la vuelva a colocar.

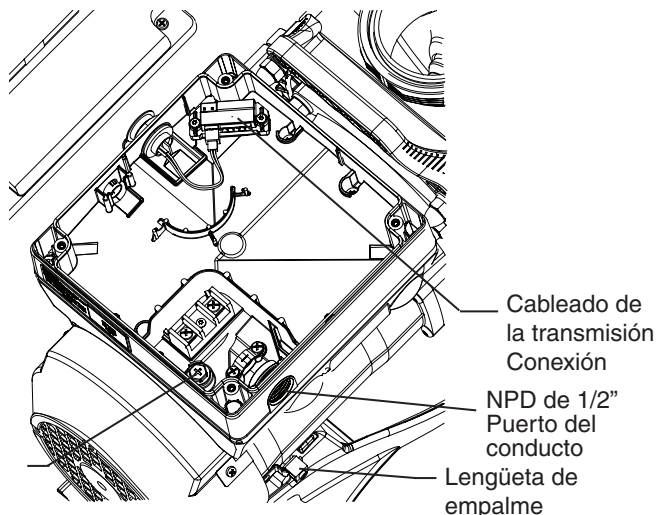

Compartimento para cableado de campo

### Conexión a tierra

1. Conecte el motor a tierra de forma permanente mediante el tornillo verde de conexión a tierra, como se muestra debajo. Use el tamaño y tipo de cable correctos, según lo especifica el Código Nacional de Electricidad. Asegúrese de que el cable a tierra esté conectado a una conexión a tierra del servicio eléctrico.
2. La bomba debe estar conectada permanentemente a un interruptor de circuito, un temporizador de 2 polos o a un relé de 2 polos.

**Nota:** Si la energía de CA se suministra mediante un interruptor de circuito GFCI, el cableado de la bomba debería tener su propio circuito independiente **a menos que la bomba opere en conjunto con un clorinador de sal de Pentair.**

### Empalmes

1. Empalme el motor a la estructura según el Código Nacional de Electricidad. Utilice un conductor de empalme de cobre sólido no menor a 8 AWG. Para las instalaciones canadienses, se requiere un conductor de empalme de cobre sólido de 6 AWG o más. Instale un cable desde el tornillo o la lengüeta de empalme externos hasta la estructura de empalme.
2. Conecte el cable de la lengüeta de empalme accesible del motor a todas las partes metálicas de la estructura de la piscina, el spa o el jacuzzi y a todos los equipos eléctricos, conductos de metal y tuberías de metal que estén a unos 5 pies (1.52 metros) de las paredes internas de la piscina, el spa o el jacuzzi. Instale un cable desde el tornillo o la lengüeta de empalme externos hasta la estructura de empalme.

**Nota:** Cuando la bomba se arranque o se detenga quitándole la energía con un relé o temporizador, se deberá usar un dispositivo de dos polos para aplicar y quitar la energía a ambos TERMINALES DEL CABLE DE ENERGÍA.

*Pentair ofrece interruptores GFCI de 2 polos y 20 amperios (P/N PA220GF) que ofrecen protección de 6 miliamperios para el personal, a la vez que cumplen con las normas NEC para las bombas para piscina, desde el 2008 hasta la fecha.*

# OPERACIÓN DE LA BOMBA

**NOTA:** La Velocidad 1 es la velocidad de filtrado predeterminada.

**NOTA:** Al momento de instalar la bomba de velocidad variable IntelliFloXF®, el usuario debe configurar el reloj interno de la bomba y establecer un horario de funcionamiento siguiendo los pasos de este manual. Consulte las secciones de la guía de usuario: “Configurar hora” (página 8) y “Configurar velocidades 1-8 en el modo Schedule” (página 11) para programar un horario para hacer funcionar la bomba.

## PRECAUCIÓN

Esta bomba se envía con el modo de cebado “ENABLED” (HABILITADO). A menos que las configuraciones del cebado se cambien en el menú, **tenga en cuenta que la bomba alcanzara la velocidad máxima cuando se encienda por primera vez y se oprima el botón Start/Stop.** Para cambiar la velocidad máxima de la bomba, consulte la página 8.

Antes de ENCENDER la bomba, asegúrese de cumplir con las siguientes condiciones:

1. Que el filtro de la válvula de purga de aire esté abierto.
2. Que las válvulas estén abiertas.
3. Que el retorno de la piscina esté completamente abierto y libre de obstrucciones.
4. Que haya agua en la canasta de la bomba.
5. Apártese del filtro o de otros recipientes presurizados.

## Cebado de la bomba

Cebe la bomba antes de encenderla por primera vez. Para evitar daños permanentes a la bomba, quite la tapa y llene la canasta con agua. Se debe llenar con agua la canasta de la bomba antes del arranque inicial o después de realizar el servicio.

Siga los pasos a continuación para cebar la bomba para el arranque:

1. Oprima **Start/Stop** para parar la bomba. Desconecte la toma de electricidad principal de la bomba y el cable de comunicación.
2. Cierre todas las válvulas de las tuberías de succión y descarga. Quite toda la presión del sistema.
3. Quite la tapa de la bomba y el aro de bloqueo.
4. Llene con agua el recipiente del colador de la bomba.
5. Vuelva a colocar la tapa de la bomba y el aro de bloqueo en la canasta del colador. La bomba ahora está lista para cebar.
6. Abra el filtro de la válvula de purga de aire y apártese del filtro.
7. Conecte el suministro eléctrico de la bomba. Asegúrese de que la luz verde de encendido esté prendida.
8. Oprima **Start/Stop** para encender la bomba. La bomba entrará en modo cebado (si está habilitado) y aumentará la velocidad hasta alcanzar la velocidad máxima establecida en las configuraciones del menú de la bomba.
9. Cuando salga agua del filtro de la válvula de purga de aire, cierre la válvula. Ahora el sistema no debería tener aire y debería volver a circular agua desde y hacia la piscina.
10. No permita que la bomba funcione más de 30 minutos sin alcanzar el caudal completo. Si la bomba no ceba, verifique las configuraciones de cebado en el panel de control o consulte la sección “Resolución de problemas” en las páginas 24-25.

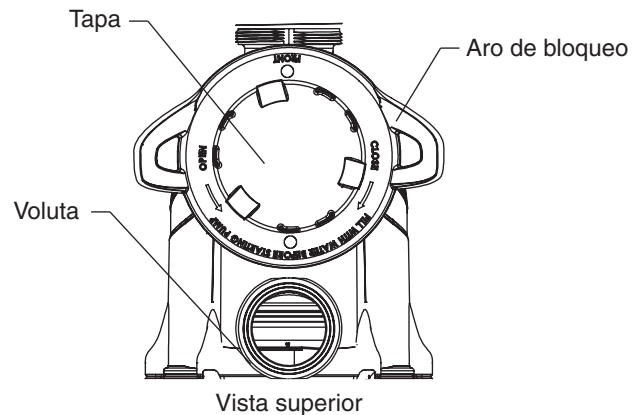

## Funciones de cebado

La configuración predeterminada de cebado es **ENABLED**.

La bomba también le permite configurar lo siguiente desde el panel de control del operador:

- Velocidad de cebado
- Rango de cebado (1-10)
- Demora de cebado

*Ver instrucciones de configuración en la página 15.*

## PRECAUCIÓN

No agregue químicos al sistema de forma directa en frente de la succión de bomba. Si agrega químicos sin diluir, la bomba se puede dañar y la garantía perderá validez.

## PRECAUCIÓN

Esta es una bomba de velocidad variable. Por lo general, las velocidades más bajas se usan para filtración y calentamiento. Las velocidades más altas se pueden usar para chorros de agua, decorativos acuáticos y cebado.

## PRECAUCIÓN

NO use la bomba en seco. Si la bomba se usa en seco, se dañará el sello mecánico y la bomba comenzará a tener pérdidas. Si esto ocurre, se debe reemplazar el sello dañado. Mantenga SIEMPRE el nivel de agua apropiado en su piscina (a la mitad de la apertura del desnatador). Si el nivel de agua está por debajo de la apertura del desnatador, la bomba hará que el aire corra a través del desnatador, lo que provocará que se pierda el cebado, la bomba se seque y el sello se dañe. Si este funcionamiento es continuo, se podría perder presión, lo que resultaría en daños a la estructura de la bomba, el impulsor y el sello, y a su vez, daños en la propiedad y lesiones personales.



## Uso del panel de control del operador

Use el panel de control del operador para iniciar y detener la bomba de velocidad variable IntelliFloXF®, programar, establecer y cambiar velocidades (RPM), y acceder a las características y configuraciones de la bomba.

### Controles y luces LED del teclado:

- ① **Botón 1:** oprima para seleccionar Speed 1 (750 RPM). La luz LED indica que se activó Speed 1.
- ② **Botón 2:** oprima para seleccionar Speed 2 (1500 RPM). La luz LED indica que se activó Speed 2.
- ③ **Botón 3:** oprima para seleccionar Speed 3 (2350 RPM). La luz LED indica que se activó Speed 3.
- ④ **Botón 4:** oprima para seleccionar Speed 4 (3110 RPM). La luz LED indica que se activó Speed 4.
- ⑤ **Back:** vuelve un paso en el menú; sale sin guardar la configuración actual.
- ⑥ **Save:** guarda la configuración del menú actual. Cuando se ajuste un parámetro, se mostrará el ícono "Save?".
- ⑦ **Menu:** accede a los elementos del menú cuando y si la bomba está detenida.
- ⑧ **Select:** oprima para seleccionar la opción actual que se ve en la pantalla.
- ⑨ **Botones de flechas:**
  - **Flecha arriba:** mover hacia arriba en el menú o aumentar un dígito al editar una configuración.
  - **Flecha abajo:** mover hacia abajo en el menú o disminuir un dígito al editar una configuración.
  - **Flecha izquierda:** mover el cursor a la izquierda un dígito al editar una configuración.
  - **Flecha derecha:** mover el cursor a la derecha un dígito al editar una configuración.
- ⑩ **Quick Clean:** la bomba aumenta a mayores RPM (para aspirar, limpiar, agregar químicos, etc.). La luz LED está encendida cuando está activo.
- ⑪ **Time Out:** permite que la bomba permanezca detenida por un tiempo establecido antes de retomar el funcionamiento normal. La luz LED está encendida cuando está activo.
- ⑫ **Botón Start/Stop:** iniciar o detener la bomba. Cuando la luz LED está encendida, la bomba está en funcionamiento o en un modo de inicio automático.
- ⑬ **Botón Reset:** restablecer una alarma o alerta.
- ⑭ **Luces LED:**
  - ⚡ **Encendido:** luz verde cuando la bomba está encendida.
  - ! **Advertencia:** encendida si hay alguna advertencia.
  - 🔔 **Alarma:** LED roja encendida si hay alguna alarma. Ver "Alertas y advertencias" en la página 23.

### ⑮ Pantalla LCD del panel de control:

- **Línea 1:** el ícono de llave indica que el modo de protección con contraseña está activo. Si la protección con contraseña no está habilitada, no se muestra el ícono de la llave. También muestra la hora actual. Se muestran cursores activos cuando el ingreso por teclas de flecha está disponible.
- **Línea 2:** muestra la velocidad actual de la bomba (RPM).
- **Línea 3:** cuenta atrás y vatios
- **Línea 4:** estado de la bomba y características actuales. En esta línea se mostrará "Save?" cuando un parámetro de ajuste se pueda guardar.

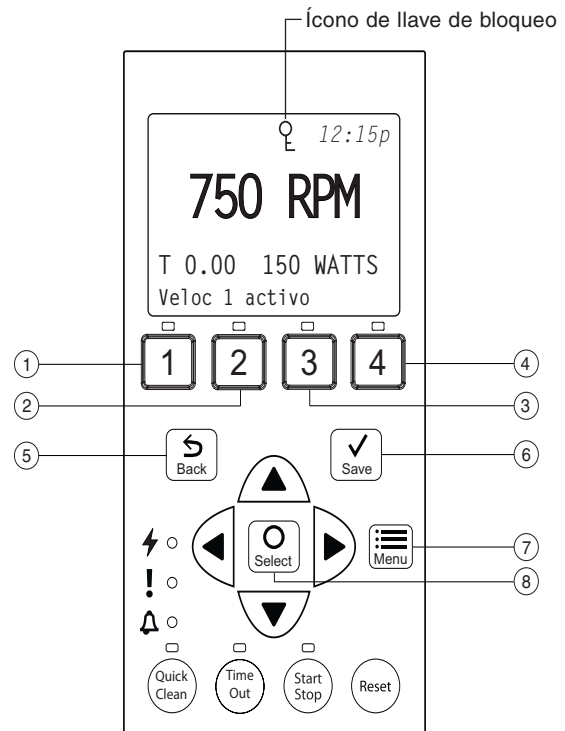

Panel de control N° 1-8

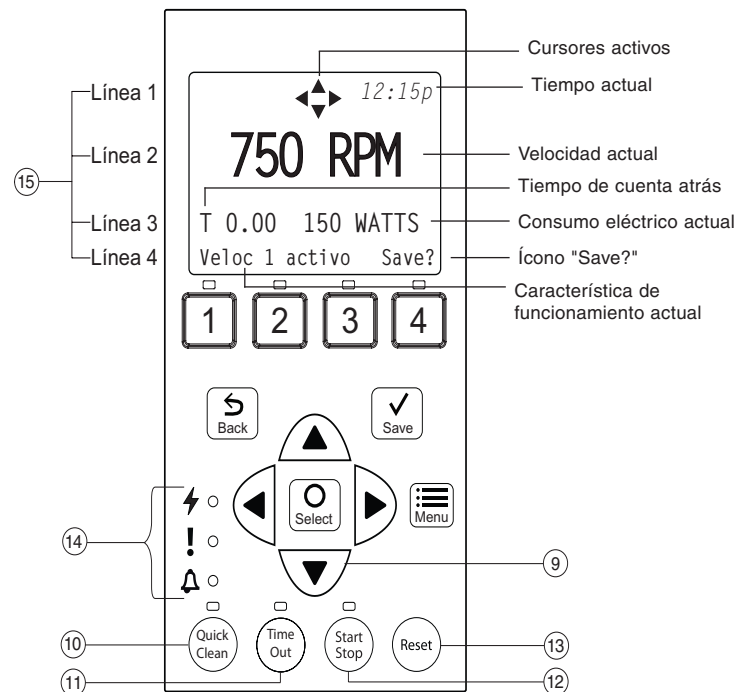

Panel de control N° 9-15

**Nota:** Cierre siempre la cubierta del teclado después de usarlo.

**Nota:** El uso de destornilladores o bolígrafos para programar la bomba dañará el revestimiento del teclado. Cuando programe la bomba, use solo los dedos.

## Parada y puesta en marcha de la bomba

### Puesta en marcha de la bomba

1. Asegúrese de que la bomba esté encendida y que la luz LED verde de encendido esté prendida.
2. Seleccione uno de los botones de velocidad, luego oprima el botón **Start/Stop** (LED encendida) para poner la bomba en marcha. La bomba entrará en modo cebado si la función de cebado está habilitada.

### Parada de la bomba

1. Oprima **Start/Stop** para parar la bomba.

Cuando realice el servicio a los equipos (filtros, calentadores, clorinadores, etc.), desconecte el cable de comunicación y APAGUE el interruptor de circuito para quitar la energía de la bomba.

**Nota:** La bomba comenzará a funcionar automáticamente si se conecta el cable de comunicación.

## Ajustar y guardar una velocidad de la bomba

1. Con la bomba encendida, oprima la flecha hacia **Arriba** o **Abajo** para ajustar la velocidad deseada.
2. Mantenga presionado un botón de **velocidad** (1-4) durante tres (3) segundos para guardar la velocidad en el botón u oprima **Save** para guardar la velocidad.

## Operación de la bomba a velocidades predeterminadas

La bomba está programada con cuatro velocidades predeterminadas: 750, 1500, 2350 y 3110 RPM. Los botones de velocidad 1-4 son para cada una de las velocidades predeterminadas que se muestran abajo.

1. Asegúrese de que la bomba esté encendida y que la luz LED verde de encendido esté prendida.
2. Oprima el botón de **velocidad** (1-4) correspondiente a la velocidad predeterminada deseada y suelte rápidamente. Se encenderá la luz LED sobre el botón.
3. Oprima **Start/Stop**. La bomba cambiará rápidamente a la velocidad predeterminada seleccionada.

LED iluminado

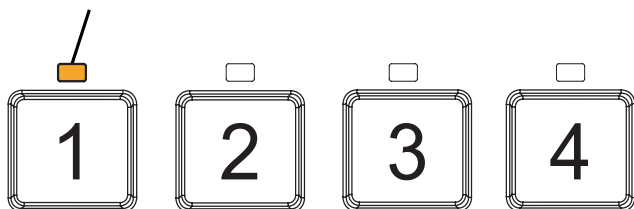

## Modos de operación de la bomba

La bomba de velocidad variable IntelliFloXF® se puede programar en tres modos diferentes:

### Manual, Schedule y Egg Timer.

Las velocidades 1-4 se pueden programar en los tres modos. Las velocidades 5-8 solo se pueden programar en el modo Schedule, ya que no hay botones en el panel de control para las velocidades 5-8. La configuración predeterminada para las velocidades 5-8 es "Disabled".

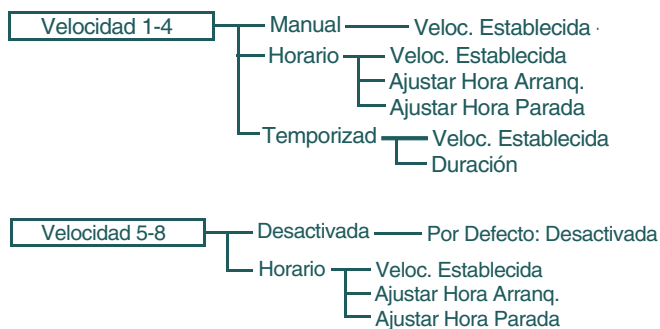

Opciones del árbol del menú de velocidades

### Manual

Asigna una velocidad a uno de los cuatro botones de velocidad en el panel de control. Este modo solo se puede usar para las velocidades 1-4.

Para operar en el modo Manual, oprima uno de los cuatro botones de velocidad y luego oprima el botón **Start/Stop**. La bomba se ejecutará en la velocidad asignada para ese botón de velocidad.

### Temporizad

Las velocidades 1-4 se pueden programar para ejecutarse a cierta velocidad y por una duración de tiempo una vez que se oprime un botón de velocidad.

Las velocidades 3 y 4 vienen configuradas en modo Egg Timer de manera predeterminada. Esto evita que la bomba se ejecute indefinidamente a una velocidad más alta que la mitad de la velocidad máxima. Si desea otro modo de funcionamiento, las velocidades 3 y 4 se pueden cambiar al modo Manual en el menú de control.

Para operar en el modo Egg Timer, oprima un botón de velocidad y luego oprima **Start/Stop**. La bomba se ejecutará a esa velocidad por el tiempo establecido y luego se apagará.

### Horario

Las velocidades de programación 1-8 comienzan y se detienen a un tiempo específico durante un período de 24 horas. Las velocidades programadas en el modo Schedule anularán cualquier velocidad seleccionada manualmente (velocidades configuradas al presionar manualmente cualquiera de los botones de velocidad en el panel de control).

## Panel de control del operador: Guía del menú de la bomba

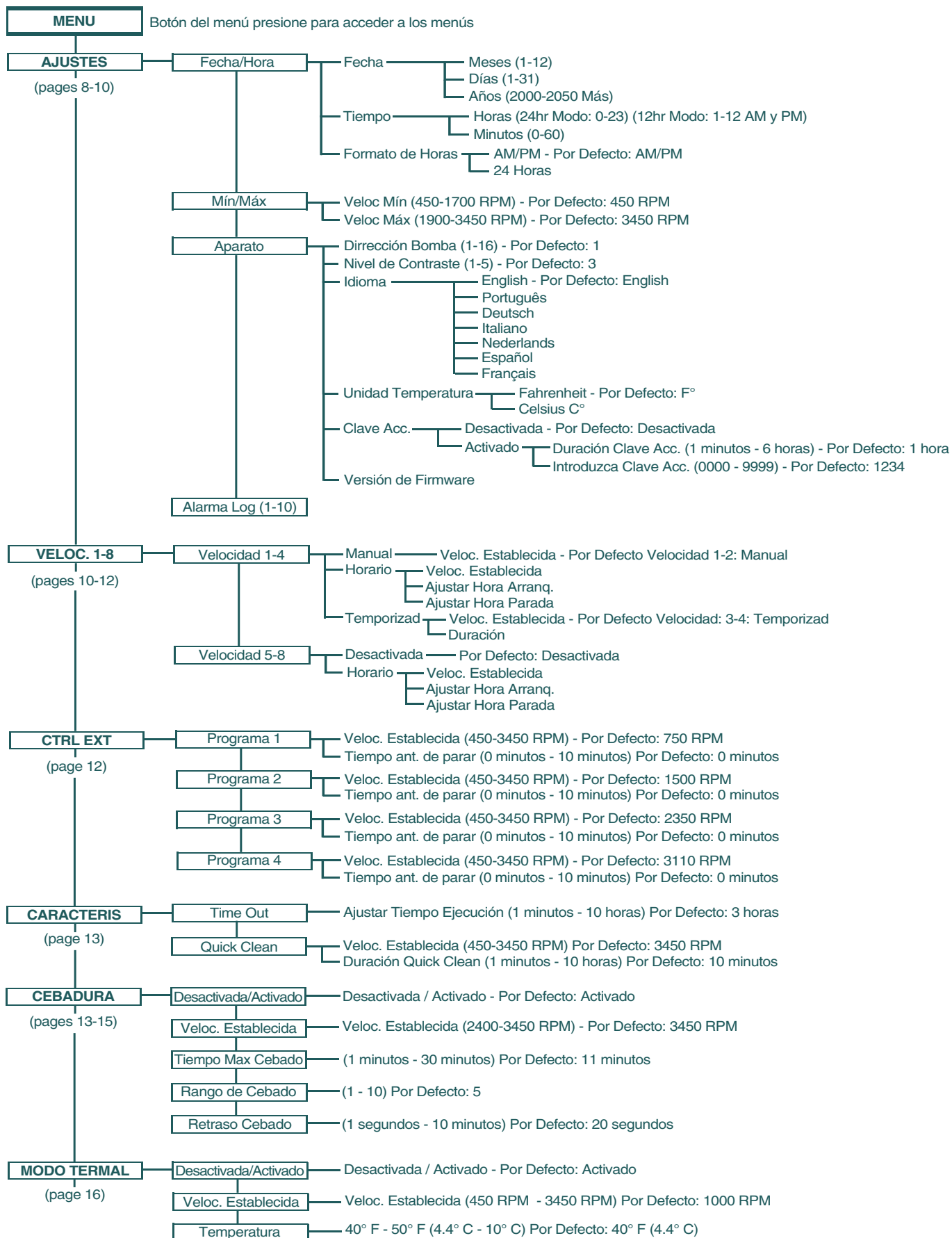

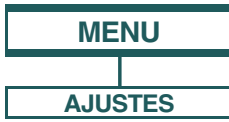

## Menú de la bomba: Configuraciones

### Configurar fecha y hora

El tiempo controla todos los horarios, las funciones y los ciclos programados y guarda los tiempos correctos por hasta 96 horas después de que se corta la energía. Vuelva a configurar si se apaga por más de 96 horas.

1. Verifique que la luz LED verde de encendido esté activa.
2. Oprima **Menu**.
3. Oprima **Select** para seleccionar "Settings".
4. Use las flechas hacia **Arriba** o hacia **Abajo** y deslícese hasta "Date and Time", luego oprima **Select**.
5. Oprima **Select** nuevamente y use las flechas hacia **Arriba** o hacia **Abajo** para configurar la fecha.
6. Oprima **Save** para guardar la entrada del usuario y vuelva a "Date and Time".
7. Use las flechas hacia **Arriba** o hacia **Abajo** y deslícese hasta "Time", luego oprima **Select**.
8. Use las flechas hacia **Arriba** o hacia **Abajo** para configurar la hora.  
**Nota:** Para configurar un reloj a. m./p. m. o de 24 horas, consulte la sección "Configurar reloj de 24 horas o a. m./p. m."
9. Oprima **Save** para guardar. Para cancelar cualquier cambio, oprima **Back** para salir sin guardar.
10. Oprima **Back** para salir.

### Configurar reloj de 24 horas o a. m./p. m.

**Para cambiar la hora de un reloj de 12 horas (a. m./p. m.) a uno de 24 horas:**

1. Oprima **Menu**.
2. Oprima **Select** para seleccionar "Settings".
3. Use las flechas hacia **Arriba** o hacia **Abajo** y deslícese hasta "Date and Time", luego oprima **Select**.
4. Use las flechas hacia **Arriba** o hacia **Abajo** y deslícese hasta "AM/PM", luego oprima **Select**.
5. Use las flechas hacia **Arriba** o hacia **Abajo** para desplazarse y elegir entre las 24 horas y a. m./p. m.
6. Oprima **Save** para guardar. Para cancelar cualquier cambio, oprima **Back** para salir sin guardar.
7. Oprima **Back** para salir.

### Configurar velocidad mínima (RPM)

La velocidad mínima de la bomba se puede configurar de 450 RPM a 1700 RPM. La configuración predeterminada es 450 RPM.

1. Verifique que la luz LED verde de encendido esté activa.
2. Oprima **Menu**.
3. Oprima **Select** para seleccionar "Settings".
4. Use las flechas hacia **Arriba** o hacia **Abajo** para desplazarse hasta "Min/Max".
5. Use las flechas hacia **Arriba** o hacia **Abajo** para desplazarse hasta "Set Min Spd".
6. Oprima **Select** para cambiar la configuración. El cursor aparecerá en la primera columna de números (uno).

7. Oprima las flechas hacia **Arriba** o hacia **Abajo** para cambiar la configuración de la velocidad mínima de 450 a 1700 RPM.
8. Oprima **Save** para guardar. Para cancelar, oprima **Back** para salir sin guardar los cambios.
9. Oprima **Back** para salir.

### Configurar velocidad máxima (RPM)

La velocidad máxima se puede configurar de 1900 RPM a 3450 RPM (3450 es el valor predeterminado). Use esta configuración para establecer la velocidad máxima de funcionamiento de la bomba de velocidad variable IntelliFloXF®.

1. Verifique que la luz LED verde de encendido esté activa.
2. Oprima **Menu**.
3. Oprima **Select** para seleccionar "Settings".
4. Use las flechas hacia **Arriba** o hacia **Abajo** para desplazarse hasta "Min/Max".
5. Use las flechas hacia **Arriba** o hacia **Abajo** para desplazarse hasta "Set Max Spd".
6. Oprima **Select** para cambiar. El cursor aparecerá en la primera columna de números (uno).
7. Oprima las flechas hacia **Arriba** o hacia **Abajo** para cambiar la configuración de la velocidad máxima de 1900 a 3450 RPM.
8. Oprima **Save** para guardar. Oprima **Back** para salir. Para cancelar, oprima **Back** para salir sin guardar.

**Nota:** La velocidad máxima limita la Velocidad de cebado, excepto en un caso. Si la velocidad máxima está configurada por debajo de la velocidad de cebado más baja (2350 RPM), la bomba excederá la velocidad máxima mientras se está ejecutando la función de cebado. Esto evita que la bomba tenga problemas para llevar a cabo el cebado si la velocidad máxima está configurada a un nivel tan bajo. Si esto es un problema, el cebado se puede deshabilitar en el menú Priming (ver sección "Cebado" en la página 13).

### Dirección de la bomba

La dirección predeterminada de la bomba es el N.º 1 y solo necesita cambiarse si hay más de una bomba en un sistema de automatización. Cambie la dirección para permitir que el sistema de automatización envíe un comando a la bomba correcta.

Use esta configuración si su bomba está conectada mediante un puerto RS-485 COM a un sistema de control IntelliTouch®, EasyTouch®, SunTouch® o a un centro de comunicación IntelliComm®. Para los sistemas EasyTouch, SunTouch o IntelliComm, la bomba solo se comunica con la dirección N.º

1. La dirección de la bomba se puede configurar de 1 a 16. El sistema IntelliTouch se puede comunicar solo con cuatro (1-4) bombas.

**Nota:** Las bombas IntelliFloXF no se pueden conectar en serie con otras bombas.

1. Asegúrese de que la luz LED verde de encendido esté prendida y que la bomba esté apagada.
2. Oprima **Menu**.
3. Oprima **Select** para seleccionar "Settings".
4. Use las flechas hacia **Arriba** o hacia **Abajo** y deslícese hasta "Device", luego oprima **Select**.





## Menú de la bomba: Configuraciones

### Dirección de la bomba (cont.)

- Use las flechas hacia **Arriba** o hacia **Abajo** y deslícese hasta "Pump Address", luego oprima **Select**.
- Oprima las flechas hacia **Arriba** o hacia **Abajo** para cambiar el número de la dirección entre 1 y 16.
- Oprima **Save** para guardar. Para cancelar cualquier cambio, oprima **Back** para salir sin guardar.
- Oprima **Back** para salir.

### Configurar contraste de pantalla

La configuración predeterminada de la pantalla LCD es 3. Los niveles de contraste de la pantalla se pueden ajustar del 0 al 7, para condiciones de iluminación baja o alta.

**Nota:** Los cambios en la configuración del contraste no se actualizan de inmediato. Se deben guardar los cambios en esta configuración antes de que cambie el nivel de contraste.

- Verifique que la luz LED verde de encendido esté activa.
- Oprima **Menu**.
- Oprima **Select** para seleccionar "Settings".
- Use la flecha hacia **Arriba** o hacia **Abajo** y deslícese hasta "Device", luego oprima **Select**.
- Use la flecha hacia **Arriba** o hacia **Abajo** para desplazarse hasta "Contrast Level".
- Oprima **Select**. La pantalla mostrará el número de configuración actual del contraste. Use la flecha hacia **Arriba** o hacia **Abajo** para cambiar el número.
- Oprima **Save** para guardar. Para cancelar cualquier cambio, oprima **Back** para salir sin guardar.
- Oprima el botón **Back** para salir.

### Configurar idioma del panel de control

#### Para acceder al menú de idioma:

- Verifique que la luz LED verde de encendido esté activa.
- Oprima **Menu** y luego **Select** para seleccionar "Settings".
- Use las flechas hacia **Arriba** o hacia **Abajo** y deslícese hasta "Device", luego oprima **Select**.
- Use las flechas hacia **Arriba** o hacia **Abajo** para desplazarse hasta "Select Language" y oprima **Select**.
- Use las flechas hacia **Arriba** o hacia **Abajo** para elegir el idioma deseado.
- Oprima **Save** para elegir el idioma del panel de control. Para cancelar cualquier cambio, oprima **Back** para salir sin guardar.
- Oprima **Back** para salir.

### Configurar unidad de temperatura

La configuración predeterminada es Fahrenheit (°F). La bomba se puede configurar en grados Celsius (°C) o Fahrenheit (°F).

- Verifique que la luz LED verde de encendido esté activa.
- Oprima **Menu**.
- Oprima **Select** para seleccionar "Settings".
- Use las flechas hacia **Arriba** o hacia **Abajo** para desplazarse hasta "Device" en el menú. Oprima **Select**.
- Use las flechas hacia **Arriba** o hacia **Abajo** y deslícese hasta "Temperature Units", luego oprima **Select**.
- Use las flechas hacia **Arriba** o hacia **Abajo** para elegir grados Celsius (°C) o Fahrenheit (°F).
- Oprima **Save** para guardar. Para cancelar cualquier cambio, oprima **Back** para salir sin guardar.
- Oprima **Back** para salir.

### Protección con contraseña

La configuración predeterminada para la protección con contraseña está deshabilitada. Cuando esta característica esté habilitada, la pantalla de la bomba pedirá la contraseña antes de permitir el acceso al panel de control y a los botones.

La contraseña ingresada es cualquier combinación de cuatro (4) dígitos.

- La bomba siempre puede pararse al presionar **Start/Stop**, aun cuando la protección con contraseña esté habilitada.
- La protección con contraseña no se puede volver a habilitar con **Start/Stop** cuando se está utilizando el modo manual.
- Si oprime **Start/Stop** cuando la bomba está apagada, volverá al modo Running Cycles y funcionará en el próximo horario establecido. Si el tiempo de ese momento está dentro del horario programado de funcionamiento, la bomba funcionará a la velocidad establecida.
- Todas las funciones, incluso la programación, están deshabilitadas en el modo Password Protection (protección con contraseña).
- Aparecerá en pantalla el mensaje "Enter Password" (ingresar contraseña) si se oprime otro botón que no sea **Start/Stop**.
- Aparecerá un ícono de llave en la esquina superior izquierda de la pantalla cuando la protección con contraseña esté activada.

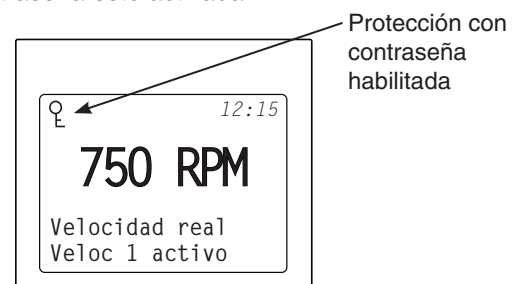



### Configuración de la contraseña

1. Verifique que la luz LED verde de encendido esté activa.
2. Oprima **Menu**. Oprima **Select** para seleccionar “Settings”.
3. Use la flecha hacia **Arriba** o hacia **Abajo** para desplazarse hasta “Device”.
4. Oprima **Select**.
5. Oprima la flecha hacia **Arriba** o hacia **Abajo** para desplazarse hasta “Password”. La configuración predeterminada es “Disabled”.
6. Oprima **Select**.
7. Oprima la flecha hacia **Arriba** o hacia **Abajo** para cambiar la configuración a “Enabled”. Oprima **Save** para guardar.
8. Oprima la flecha hacia **Abajo**. Se mostrará la leyenda “Password Timeout”. El tiempo predeterminado de fábrica es 1 minuto. Esto significa que la bomba de velocidad variable IntelliFloXF® pasará al modo de protección con contraseña 1 minuto después de que se oprima la última tecla del panel de control.
9. Oprima **Select** para cambiar la configuración de tiempo de 1 minuto a 6 horas y oprima **Save** para guardar.
10. Oprima la flecha hacia **Abajo** y luego oprima **Select** en “Enter Password” para cambiar la configuración.
11. Oprima las flechas hacia la **Izquierda** o hacia la **Derecha** para mover el cursor y oprima la flecha hacia **Arriba** o hacia **Abajo** para cambiar el número de la contraseña a la configuración deseada.
12. Oprima **Save** para guardar. Para cancelar cualquier cambio realizado, oprima **Back** para salir sin guardar.

### Ingreso de contraseña

1. Oprima cualquier botón (a excepción del botón de velocidad) para que aparezca la pantalla de ingreso de contraseña.
2. Para ingresar la contraseña, use las flechas hacia la **Izquierda** y hacia la **Derecha** para mover el cursor y las flechas hacia **Arriba** y hacia **Abajo** para desplazarse a través del dígito; luego oprima **Save** para confirmar.



### Modos de operación de la bomba

La bomba de velocidad variable IntelliFloXF® se puede programar en tres modos diferentes:

**Manual, Schedule y Egg Timer.** Las velocidades 1-4 se pueden programar en los tres modos. Las velocidades 5-8 solo se pueden programar en el modo Schedule, ya que no hay botones en el panel de control para las velocidades 5-8. La configuración predeterminada para las velocidades 5-8 es “Disabled”.

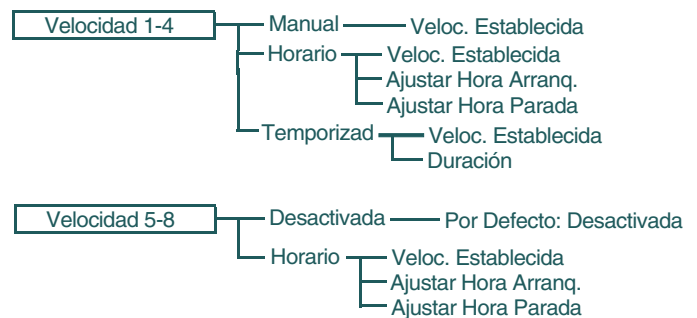

Opciones del árbol del menú de velocidades

#### Manual

Asigna una velocidad a uno de los cuatro botones de velocidad en el panel de control. Este modo solo se puede usar para las velocidades 1-4.

Para operar en el modo Manual, oprima uno de los cuatro botones de velocidad y luego oprima el botón **Start/Stop**. La bomba se ejecutará en la velocidad asignada para ese botón de velocidad.

#### Temporizad

Las velocidades 1-4 se pueden programar para ejecutarse a cierta velocidad y por una duración de tiempo una vez que se oprime un botón de velocidad.

Las velocidades 3 y 4 vienen configuradas en modo Egg Timer de manera predeterminada. Esto evita que la bomba se ejecute indefinidamente a una velocidad más alta que la mitad de la velocidad máxima. Si desea otro modo de funcionamiento, las velocidades 3 y 4 se pueden cambiar al modo Manual en el menú de control.

Para operar en el modo Egg Timer, oprima un botón de velocidad y luego oprima **Start/Stop**. La bomba se ejecutará a esa velocidad por el tiempo establecido y luego se apagará.

#### Horario

Las velocidades de programación 1-8 comienzan y se detienen a un tiempo específico durante un período de 24 horas. Las velocidades programadas en el modo Schedule anularán cualquier velocidad seleccionada manualmente (velocidades configuradas al presionar manualmente cualquiera de los botones de velocidad en el panel de control).



## Menú de la bomba: Velocidades 1-8

### Configurar velocidades en modo Manual (solo velocidades 1-4)

1. Oprima **Menu**.
2. Use las flechas hacia **Arriba** o hacia **Abajo** para desplazarse hasta “Speed 1-8” y luego oprima **Select**.
3. Use las flechas hacia **Arriba** o hacia **Abajo** para encontrar la velocidad (1-4) que desea programar, luego oprima **Select**.
4. La configuración predeterminada de las velocidades 1-2 es Manual. La configuración predeterminada de las velocidades 3-4 es Egg Timer. Para configurar una velocidad en el modo Manual, oprima la flecha hacia **Abajo** (se mostrará la leyenda “Set Speed”) y oprima **Select** para cambiar. Use la flecha hacia **Arriba** o hacia **Abajo** para ajustar la velocidad.
5. Oprima **Save** para guardar la nueva configuración de velocidad.

### Configurar velocidades en modo Egg Timer (solo velocidades 1-4)

1. Oprima **Menu**.
2. Use las flechas hacia **Arriba** o hacia **Abajo** para desplazarse hasta “Speed 1-8” y luego oprima **Select**.
3. Use las flechas hacia **Arriba** o hacia **Abajo** para encontrar la velocidad (1-4) que desea programar, luego oprima **Select**.
4. Use las flechas hacia **Arriba** o hacia **Abajo** para desplazarse hasta “Egg-Timer”, luego oprima **Select**.
5. Para configurar una velocidad en el modo Egg Timer, oprima la flecha hacia **Abajo** (se mostrará la leyenda “Set Speed”) y oprima **Select** para cambiar. Use la flecha hacia **Arriba** o hacia **Abajo** para ajustar la velocidad.
6. Oprima **Save** para guardar la nueva configuración de velocidad.
7. Ahora oprima la flecha hacia **Abajo** (se mostrará la leyenda “Set Speed”) y oprima **Select** para cambiar. Use las flechas hacia **Arriba** o hacia **Abajo** para ajustar la hora.
8. Oprima **Save** para guardar la nueva configuración de hora.

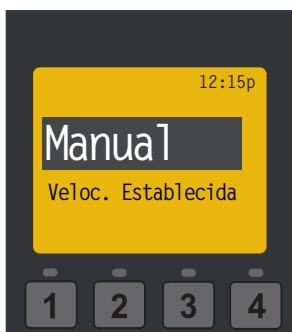

Pantalla de menú del modo Manual

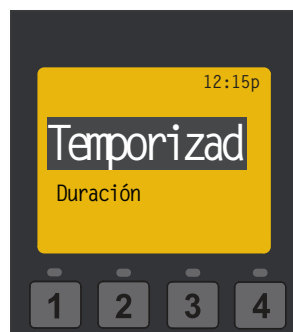

Pantalla de menú del modo Egg Timer

### Configurar velocidades 1-8 en el modo Schedule

En el modo Schedule, las velocidades 1-8 se pueden programar para ejecutar una velocidad determinada a cierta hora del día. Para ejecutar una velocidad programada, oprima **Start/Stop**. La pantalla mostrará “Running Schedules” cuando la bomba esté lista para ejecutar una velocidad programada. Si se oprime **Start/Stop** mientras se ejecuta una velocidad programada, la bomba dejará de ejecutar la velocidad programada. La bomba no continuará ejecutando la velocidad programada hasta que se vuelva a oprimir el botón **Start/Stop**.

1. Oprima **Menu**.
2. Use las flechas hacia **Arriba** o hacia **Abajo** para desplazarse hasta “Speed 1-8” y luego oprima **Select**.
3. Use las flechas hacia **Arriba** o hacia **Abajo** y luego oprima **Select** para la velocidad que desea establecer y programar.
4. Oprima **Select** (se resaltará la pantalla) y desplácese hasta “Schedule”.
5. Oprima **Save**.
6. Oprima la flecha hacia **Abajo** (se mostrará la leyenda “Set Speed”) y oprima **Select** para cambiar. Use la flecha hacia **Arriba** o hacia **Abajo** para ajustar la velocidad.
7. Oprima **Save** para guardar la nueva velocidad.
8. Vuelva a oprimir la flecha hacia **Abajo**; aparecerá la leyenda “Set Start Time”. Oprima **Select**: el cursor resaltará la columna de minutos.
9. Oprima las flechas hacia **Arriba** o hacia **Abajo** para cambiar la hora y oprima la flecha hacia la Izquierda o hacia la **Derecha** para mover el cursor de minutos a horas.
10. Oprima **Save** para guardar la nueva configuración de hora de inicio.
11. Oprima la flecha hacia **Abajo**: se mostrará la leyenda “Set Stop Time”. Oprima **Select**. Repita los pasos el 8 al 9 para configurar la hora de detención.
12. Oprima **Save** para guardar la nueva configuración de hora de detención.
13. Oprima **Start/Stop**.

La bomba de velocidad variable IntelliFloXF® se cebará y comenzará a ejecutar el horario programado a la hora de inicio especificada.

Cuando se ejecuta en el modo Schedule o Egg Timer, se muestra la hora de cuenta regresiva (T 00:01) que muestra las horas y los minutos restantes.



**Menú de la bomba:  
Velocidades 1-8**

## Configurar velocidades 1-8 en el modo Schedule (continuación)

### Programación del modo Schedule para un ciclo constante

Una velocidad no se puede programar con las mismas horas de inicio y detención. Para ejecutar una velocidad sin detención, configure la hora de inicio un minuto después de la hora de detención.

**Ejemplo:** Una velocidad única se ejecutará sin detenerse si se programa con una hora de inicio a las 8:00 a. m. y una hora de detención a las 7:59 a. m.



**Nota:** La bomba no ejecutará las velocidades programadas hasta que se presione el botón **Start/Stop** (luz LED encendida) para programar la bomba en modo Schedule.

**Nota:** Cuando se programen dos velocidades durante la misma hora de ejecución, la bomba ejecutará la velocidad con RPM más altas, independientemente del número de velocidad en uso.

**Nota:** El comando más reciente, Manual o Schedule, tiene prioridad independientemente del número de RPM de la velocidad.



**Menú de la bomba:  
Control externo**

## Control externo

Esta función es para programar velocidades que se ejecutarán cuando el centro de comunicación IntelliComm® le envía un comando. Por ejemplo, los Terminales 3 y 4 en el sistema IntelliComm corresponden al Programa N.º 1 del control externo. (5 y 6 corresponden al programa N.º 2 del control externo).

La característica Stop Delay permite que el usuario programe la bomba para ejecutar una velocidad de programa después de que se haya desactivado el control externo. Esta característica se puede usar para proporcionar un período de enfriamiento para la bomba después de que se haya desactivado una señal de accionamiento de un calentador instalado. Cada velocidad de programa individual puede tener una característica Stop Delay programada de 1 a 10 minutos.

Utilice la característica de control externo para programar el centro de energía del sistema IntelliComm.

### Para acceder al menú de control externo:

1. Verifique que la luz LED verde de encendido esté activa.
2. Oprima el botón **Menu**.
3. Use la flecha hacia **Arriba** o hacia **Abajo** para desplazarse hasta "Ext. Ctrl."
4. Oprima **Select**. Se muestra la leyenda "Program 1".
5. Oprima **Select**. Se muestra la leyenda "750 RPM".
6. Oprima **Select**. Se resaltaré el número de "RPM".
7. Oprima la flecha hacia **Arriba** o hacia **Abajo** para cambiar la configuración de RPM.
8. Oprima **Save** para guardar la configuración.
 

**Nota:** Para cancelar cualquier cambio realizado, oprima **Back** para salir sin guardar.
9. Si no desea programar la característica Stop Delay, continúe al paso 13. Si desea programar la característica Stop Delay, oprima la flecha hacia **Arriba** o hacia **Abajo** para desplazarse hasta "Stop Delay".
10. Oprima **Select** para configurar la característica Stop Delay.
11. Oprima las flechas hacia **Arriba** o hacia **Abajo** para cambiar la configuración de Stop Delay. La característica Stop Delay se puede configurar de 0 minutos (desactivada) a 10 minutos.
12. Oprima **Save** para guardar la configuración.
 

**Nota:** Para cancelar cualquier cambio realizado, oprima **Back** para salir sin guardar.
13. Oprima **Back** para regresar a la configuración del Programa 2.
14. Use las flechas hacia **Arriba** o hacia **Abajo** para desplazarse hasta "Program 2".
15. Repita los pasos 5 a 13 para configurar los programas 2, 3 y 4.





## Menú de la bomba: Características

### Time Out

La característica *Time Out* evita que la bomba ejecute sus velocidades programadas por una duración determinada que se puede ajustar en el menú. La característica *Time Out* se muestra en horas y minutos (h:min.)

Una vez que la programación *Time Out* haya terminado, la bomba regresará a su modo de operación anterior, la luz LED de *Start/Stop* se encenderá y estará lista para encenderse en la próxima hora de ciclo programada.

#### Para acceder al menú *Time Out*:

1. Verifique que la luz LED verde de encendido esté activa.
2. Oprima **Menu**.
3. Use las flechas hacia **Arriba** o hacia **Abajo** para desplazarse hasta “Features” y luego oprima **Select**.
4. Oprima **Select** para elegir “Timeout”.
5. Luego vuelva a oprimir **Select** para elegir “Timeout Duration”.
6. Oprima **Select** para cambiar la hora. El cursor resaltará la columna de minutos.
7. Oprima la flecha hacia la **Izquierda** para mover el cursor a la columna de horas. La característica *Time Out* se puede configurar de 1 minuto a 10 horas.
8. Oprima **Save** para guardar la configuración.  
**Nota:** Para cancelar cualquier cambio, oprima **Back** para salir sin guardar.
9. Oprima **Back** para salir del menú.

### Quick Clean

**Nota:** *Quick Clean* es la única característica de anulación de alta velocidad de la bomba de velocidad variable IntelliFloXF®.

Esta característica se puede usar para aumentar la velocidad de la bomba para aspiración, limpieza, agregado de químicos o después de una tormenta para una capacidad adicional de remoción de impurezas.

Oprima el botón **Quick Clean** (luz LED encendida) y luego **Start/Stop** para comenzar. Cuando el ciclo *Quick Clean* haya terminado, la bomba reanudará los horarios regulares y estará en el modo “Running Schedule”.

#### Para acceder al menú *Quick Clean*:

1. Verifique que la luz LED verde de encendido esté activa y que la bomba esté detenida.
2. Oprima **Menu**.
3. Use las flechas hacia **Arriba** o hacia **Abajo** para desplazarse hasta “Features” y luego oprima **Select**.
4. Oprima la flecha hacia **Abajo** y luego oprima **Select** para “Quick Clean”.
5. Oprima **Select** para elegir “Set Speed”.
6. Oprima **Select** para resaltar la primera columna de “RPM” y cambiar la velocidad.
7. Use las flechas hacia **Arriba** o hacia **Abajo** para cambiar la velocidad.
8. Oprima **Save** para guardar la velocidad.

9. Vuelva a oprimir la flecha hacia **Abajo** y luego oprima **Select** para “Time Duration”.
10. Oprima **Select** para cambiar el tiempo. El cursor resaltará la columna de minutos.
11. Use las flechas hacia **Arriba** o hacia **Abajo** para cambiar la hora de 1 minuto a 10 horas.
12. Oprima **Save** para guardar el tiempo.
13. Oprima **Back** para salir del menú.



## Menú de la bomba: Cebado

La configuración predeterminada para el cebado es **ENABLED**. Esta configuración permite que la bomba detecte automáticamente si está cebada para el inicio.

La función de cebado aumenta la velocidad de la bomba a 1800 RPM y hace una pausa por tres (3) segundos. Si hay suficiente caudal de agua en la canasta de la bomba, la bomba saldrá del modo de cebado y ejecutará la velocidad ordenada.

Si el caudal de agua no es suficiente, la velocidad de la bomba aumentará a la configuración de “Max Speed” y permanecerá en esta configuración durante el tiempo de demora de cebado (predeterminado en 20 segundos). Si hay suficiente caudal de agua en la canasta de la bomba en este momento, la bomba saldrá del modo de cebado y ejecutará la velocidad ordenada.

Si aún hay caudal insuficiente en la canasta de la bomba, según lo determine la configuración del alcance de cebado (Priming Range), la bomba intentará llevar a cabo el cebado a la velocidad de cebado (“Priming Speed”) por la cantidad de tiempo establecida en el menú de tiempo máximo de cebado (“Maximum Priming Time”), a menos que la velocidad máxima (“Maximum Speed”) establecida sea menor que la velocidad de cebado (“Priming Speed”) configurada. Una vez que la bomba logre realizar el cebado, reanudará el funcionamiento normal después de la demora de cebado preestablecida.

**Nota:** Es posible configurar la velocidad máxima lo suficientemente baja para que la bomba realice el cebado de manera adecuada. La velocidad máxima limita la velocidad de cebado, excepto en un caso. Si la velocidad máxima está configurada por debajo de la velocidad de cebado más baja (2350 RPM), la bomba excederá la velocidad máxima mientras se está ejecutando la función de cebado. Esto evita que la bomba tenga problemas para llevar a cabo el cebado si la velocidad máxima está configurada a un nivel tan bajo. Si esto es un problema, el cebado se puede deshabilitar en el menú de cebado.

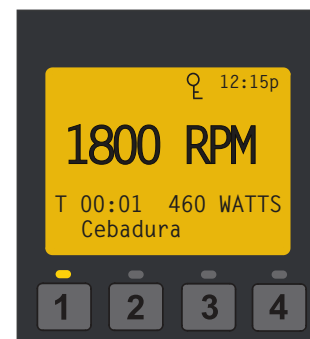

Pantalla durante el cebado

MENU
------

CEBADURA
----------

**Menú de la bomba: Cebado**
**Funciones de cebado**

Desactivada/Activado
----------------------

**Predeterminado: ENABLED**

Permite que la bomba de velocidad variable IntelliFloXF® detecte automáticamente si está cebada para el inicio. La bomba se acelerará hasta 1800 RPM y hará una pausa por tres (3) segundos: si hay suficiente caudal de agua en la canasta, la bomba saldrá del modo de cebado y ejecutará la velocidad ordenada.

Veloc. Establecida
--------------------

**Predeterminado: 3450 RPM**

La velocidad de cebado se puede configurar entre 3450 RPM y 2350 RPM. Si la bomba está en un tablero de equipos que se encuentra cerca del nivel del agua, no será necesario ejecutarla a 3450 RPM para que se ceba correctamente. Esta configuración se puede disminuir para evitar el funcionamiento de la bomba a una velocidad más alta que la necesaria. Los factores diarios (presión ambiental local, temperaturas del aire/agua, cantidad de agua retenida del último ciclo del sistema) pueden afectar el desempeño del cebado. Debido a la naturaleza de cambio constante de estos factores, la velocidad de cebado se debería configurar a un nivel lo suficientemente alto para adaptarse a los cambios medioambientales y mecánicos a fin de garantizar que la bomba pueda cebarse satisfactoriamente. Encontrar la velocidad más efectiva y eficiente para sus necesidades específicas puede tomar pruebas y evaluaciones meticulosas del desempeño del cebado.

Tiempo Max Cebado
-------------------

**Predeterminado: 11 minutos**

El tiempo máximo de cebado se puede configurar de 1 a 30 minutos. Esta configuración es la cantidad de tiempo que la bomba intentará cebarse antes de arrojar un error en el cebado. Si esto ocurre, llene la canasta de la bomba con agua y reinicie la bomba.

Tiempo Max Cebado
-------------------

**Predeterminado: 5**

El rango de cebado se puede configurar de 1 a 10. Cuanto más pequeño el rango, mayor cantidad de agua debe mover la bomba para detectar que está cebada. A rangos más grandes, la bomba detectará que está totalmente cebada mientras mueve menos agua. Si el rango se configura a un nivel demasiado alto, la bomba podría salir del modo de cebado antes de haberse cebado totalmente. El rango se ajustará automáticamente con la velocidad configurada para el cebado porque los caudales de la bomba serán más bajos a velocidades más bajas.

Retraso Cebado
----------------

**Predeterminado: 20 segundos**

La demora de cebado se puede configurar de 1 segundo a 10 minutos.

Si la bomba no tiene suficiente agua después del modo de cebado automático, aumentará su velocidad al nivel máximo (ver "Configuraciones de la bomba" en la página 8) y se ejecutará por 20 segundos (o por el tiempo establecido).

Es posible que deba aumentar la demora de cebado para permitir que el sistema se estabilice antes de que la bomba comience a ejecutar las velocidades. Si la bomba continúa mostrando un error en el cebado, podría solucionar este problema al aumentar la demora de cebado.

## MENU

### CEBADURA

## Menú de la bomba: Cebado

### Configuración de las funciones de cebado

**Nota:** Solo se puede acceder a las funciones de cebado si el cebado está en modo "Enabled".

1. Oprima **Menu**.
2. Use la flecha hacia **Abajo** para desplazarse hasta "Priming", luego oprima **Select**.
3. La configuración predeterminada de fábrica para el cebado es "Enabled". Para desactivarla, oprima **Select**.
4. Oprima **Save** si ha cambiado la configuración; esto guardará la selección.
5. Oprima la flecha hacia **Abajo**: en la pantalla aparecerá la leyenda "Max Priming Time".
6. Para cambiar la configuración predeterminada de fábrica, oprima **Select**. Se resaltará el cursor.
7. Use las flechas hacia **Arriba** o hacia **Abajo** para cambiar el tiempo de 1 minuto a 30 minutos.
8. Oprima **Save** para guardar.
9. Oprima la flecha hacia **Abajo**: en la pantalla aparecerá la leyenda "Priming Range". La configuración predeterminada es "5".
10. Oprima **Select** para cambiar el rango de cebado. El cursor resaltará el número.
11. Use las flechas hacia **Arriba** o hacia **Abajo** para cambiar de 1 a 10. Si aumenta el número, el motor detectará un cebado con menos caudal.
12. Oprima **Save** para guardar.
13. Oprima la flecha hacia **Abajo**: en la pantalla aparecerá la leyenda "Priming Delay". La configuración predeterminada es 20 segundos.
14. Oprima **Select** para cambiar el tiempo de demora de cebado.
15. Use las flechas hacia **Arriba** o hacia **Abajo** para cambiar de 1 segundo a 10 minutos.

**ADVERTENCIA:** Aumentar el tiempo provocará que la bomba permanezca por más tiempo en el modo de cebado.

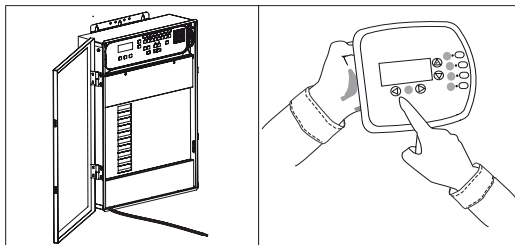

1. Deshabilite el cebado en el sistema de control de automatización.

16. Oprima **Save** para guardar la configuración.
17. Oprima **Back** para salir.

### Desactivar cebado con un sistema de automatización

Cuando la bomba de velocidad variable IntelliFloXF® está conectada a un sistema de control de automatización (sistema de control IntelliTouch®, EasyTouch® o SunTouch®), la función de cebado de la bomba no se puede desactivar solo por medio del sistema de control de automatización externo. También se debe desactivar en la bomba misma.

Si el cebado se habilita durante el arranque, la bomba responde a sus configuraciones internas *antes* de responder a los comandos de un sistema de control de automatización.

Si la bomba está conectada a un sistema de control de automatización y no desea llevar a cabo el cebado, **deshabilite la característica de cebado en la bomba y en el sistema de control de automatización.**

**Para desactivar el cebado con un sistema de automatización:**

1. Deshabilite la función de cebado en el sistema de control de automatización en el centro de carga o por medio del control remoto de un sistema IntelliTouch o EasyTouch. (Consulte la guía de usuario del sistema de control de automatización para obtener información adicional).
2. Desconecte temporalmente el cable de comunicación RS-485.
3. Abra la tapa del panel de control para deshabilitar el cebado en la bomba. Oprima **Menu**, use los botones de **flecha** para desplazarse y seleccione "Priming", luego elija "Disabled" (la configuración predeterminada de fábrica es "Enabled"). Oprima **Save** para guardar la configuración. Oprima **Back** para salir del menú.
4. Una vez que el cebado esté deshabilitado, vuelva a instalar el cable de comunicación RS-485.

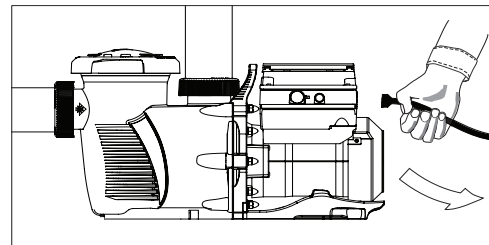

2. Desconecte el cable de comunicación RS-485.

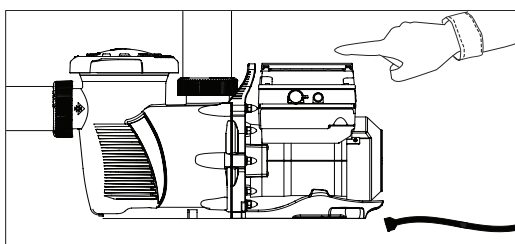

3. Deshabilite el cebado en la bomba.

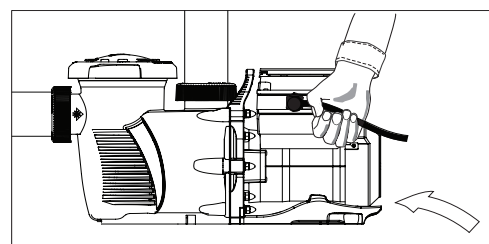

4. Vuelva a instalar el cable de comunicación RS-485.

## MENU

### MODO TERMAL

## Menú de la bomba: Modo Thermal

El sensor del modo Thermal se encuentra en la transmisión, sobre la parte superior del motor. Esta característica le permite configurar una velocidad (450 RPM - 3450 RPM) que se ejecuta cuando la bomba de velocidad variable IntelliFloXF® pasa al modo Thermal. También se puede configurar el nivel de temperatura en el cual desea que el modo Thermal se inicie.

**NOTA IMPORTANTE:** Esta característica está diseñada para protección de la bomba. No dependa del modo Thermal para proteger a su piscina del congelamiento. Ciertas situaciones podrían causar que la bomba capte una temperatura diferente que la temperatura ambiente real.

Para captar la temperatura real, debería usar el sensor de temperatura ambiente de sus sistemas de automatización. Por ejemplo, si la bomba se encuentra en el interior, la temperatura de la habitación no indica la temperatura exterior. La bomba no capta la temperatura del agua.

### Para acceder al menú de modo Thermal:

1. Verifique que la luz LED verde de encendido esté activa.
2. Oprima **Menu**.
3. Use la flecha hacia **Abajo** para deslizarse hasta "Thermal Mode", luego oprima **Select**.
4. La configuración predeterminada de fábrica para el modo Thermal es "Enabled". Para deshabilitar el modo Thermal, oprima **Select** para resaltar "Enabled".
5. Oprima la flecha hacia **Arriba**: se mostrará la palabra "Disabled".
6. Oprima **Save** para guardar.



Configuración de la velocidad de la bomba en modo Thermal

### Para configurar la velocidad del modo Thermal y la temperatura de la bomba:

**Nota:** Solo se puede acceder a las características del modo Thermal si tal modo está habilitado ("Enabled").

1. Con la leyenda "Thermal Mode" en la pantalla, oprima la flecha hacia **Abajo**: se mostrará "Set Speed". La velocidad predeterminada de fábrica es 1000 RPM.
  2. Oprima **Select** para cambiar la velocidad. El cursor resaltará la primera columna (unos).
  3. Use las flechas hacia **Arriba** o hacia **Abajo** para configurar la velocidad (450 - 3450 RPM).
  4. Oprima **Save** para guardar la velocidad.
  5. Oprima la flecha hacia **Abajo** para configurar la temperatura de la bomba (la temperatura que la bomba activará en el modo Thermal, el valor predeterminado es de 40 °F/4.4 °C).
  6. Oprima **Select** para cambiar la configuración. El cursor resaltará la primera columna. Se puede configurar de 40 °F a 50 °F (4.4 °C - 10 °C).
  7. Oprima **Save** para guardar la configuración de temperatura.
- Nota:** Para cancelar cualquier cambio, oprima **Back** para salir sin guardar.
8. Oprima **Back** para salir.



Configuración de la temperatura de la bomba en modo Thermal

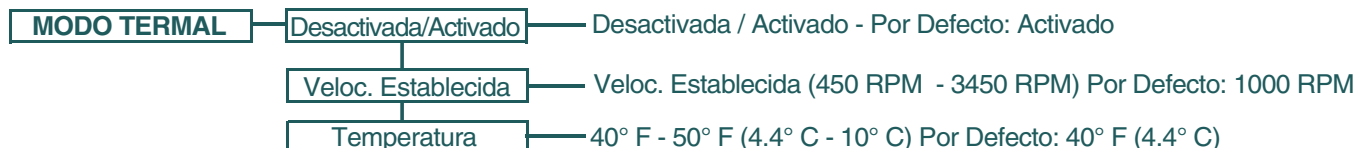

Opciones del menú del modo Thermal



# CONEXIÓN CON UN SISTEMA DE AUTOMATIZACIÓN

## Control externo con centro de comunicación IntelliComm®

Utilice el cable de comunicación RS-485 para controlar la bomba de velocidad variable IntelliFloXF® desde un centro de comunicaciones IntelliComm. El sistema IntelliComm proporciona cuatro (4) pares de conexiones terminales de entrada. Estas entradas se ponen en marcha por 15 - 240 VCA o 15 - 100 VCC. Utilice las entradas del dispositivo para controlar las velocidades programadas de la bomba.

**Nota:** Para que la bomba acepte los comandos del sistema IntelliComm, la bomba debe encontrarse en el modo "Running Schedules" (la luz LED sobre el botón **Start/Stop** está encendida). Si más de una entrada está activa, el número más alto será el que se comunicará a la bomba. El sistema IntelliComm siempre comunicará a la bomba por medio de ADDRESS #1.

### Prioridad de número de programa

Si se activan los programas 1 y 2, se ejecutará el programa 2, independientemente de la velocidad asignada (RPM). El número de programa más alto siempre tendrá prioridad.

*Consulte la página 12 para obtener instrucciones para configurar los programas en el menú de control externo.*

El control externo es para programar velocidades que se ejecutarán cuando el controlador del centro de comunicación IntelliComm® le envíe un comando.

Por ejemplo, los terminales 3 y 4 en el sistema IntelliComm corresponden al Programa N.º 1 del control externo. (5 y 6 corresponden al programa N.º 2 del control externo). Utilice la función de control externo para programar el centro de comunicación IntelliComm.

## Descripciones de terminales de cableado para el centro de comunicación IntelliComm

Número de terminal	Nombre de terminal	Voltaje	Corriente máx.	Tipo de fase	Frecuencia
1-2	Fuente de alimentación	100 - 240 VCA	100 mA	1 entrada	50/60 Hz
3-4	Programa 1	15 -240 VCA o 15 - 100 VCC	1 mA	1 entrada	50/60 Hz
5-6	Programa 2	15 -240 VCA o 15 - 100 VCC	1 mA	1 entrada	50/60 Hz
7-8	Programa 3	15 -240 VCA o 15 - 100 VCC	1 mA	1 entrada	50/60 Hz
9-10	Programa 4	15 -240 VCA o 15 - 100 VCC	1 mA	1 entrada	50/60 Hz
11 12	RS-485 + Datos: Amarillo - Datos: Verde	-5 a +5 VCC	5 mA	1 salida	N/C
	Tierra				

## Conexión a los sistemas de control IntelliTouch® e EasyTouch®.

La bomba se puede controlar por medio de un sistema EasyTouch o IntelliTouch a través del cable de comunicación RS-485. El sistema de control EasyTouch y/o IntelliTouch inicia, detiene y controla la velocidad de la bomba. Los sistemas EasyTouch y/o IntelliTouch reescriben la memoria de la bomba cuando se da un comando. Esto puede llevar varios segundos y puede provocar una demora hasta que la bomba responda físicamente.

El panel de control de la bomba se deshabilita cuando se comunica con un sistema EasyTouch y/o IntelliTouch. **El sistema EasyTouch y/o IntelliTouch no comienza a comunicarse con la bomba hasta que esta se asigna a un circuito.** La dirección predeterminada de la bomba es "1" (la única dirección para el sistema EasyTouch).



Centro de comunicación IntelliComm

*Consulte la página 8 para obtener detalles sobre cómo verificar o configurar la dirección de la bomba. Para obtener más información, consulte la Guía de usuario del sistema de automatización IntelliTouch (parte N.º 520100) o EasyTouch (parte N.º 520584).*

*Las guías de instalación y de usuario están disponibles en: [www.pentairpool.com/pool-owner/manuals](http://www.pentairpool.com/pool-owner/manuals).*

**Para conectar el cable de comunicación de la bomba de velocidad variable IntelliFloXF® a un centro de carga del sistema de control EasyTouch® o IntelliTouch®:**

1. Encienda el interruptor de energía principal del centro de carga.
2. Quite el pestillo con resorte de la puerta de dos compartimentos y abra la puerta.
3. Quite los dos tornillos de retención que aseguran el panel de la cubierta de alto voltaje y quite el panel del compartimento.
4. Afloje los dos tornillos de acceso que aseguran el panel de control.
5. Baje el panel de control con bisagra para acceder a la placa de circuito del sistema de control EasyTouch o IntelliTouch.
6. Pase el cable de comunicación por la arandela de plástico (ubicada en la parte inferior izquierda del centro de carga) hasta el conducto eléctrico de bajo voltaje a la placa de circuito del sistema EasyTouch o IntelliTouch. Asegure los cables con los tornillos.
7. Quite 6 mm (1/4") del revestimiento de los conductores del cable. Inserte los dos cables en los terminales con tornillo del puerto COM en la placa de circuito del sistema EasyTouch y/o IntelliTouch. Asegure los cables con los tornillos.
8. **Puerto COM de EasyTouch (J20):** Conecte el cable VERDE (N.º 2) y el AMARILLO (N.º 3) a los terminales con tornillo del puerto COM (N.º 2 y N.º 3). Asegúrese de que la codificación de colores de los cables coincida: AMARILLO con AMARILLO y VERDE con VERDE. El cable rojo no se conecta. Asegure los cables con los tornillos.

**Puerto COM de IntelliTouch (J7/8):** Conecte el cable VERDE (N.º 2) y el AMARILLO (N.º 3) a los terminales con tornillo del puerto COM (J20) (N.º 2 y N.º 3). Asegúrese de que la codificación de colores de los cables coincida: AMARILLO con AMARILLO y VERDE con VERDE. El cable rojo no se conecta. Asegure los cables con los tornillos.

**Nota:** Se pueden instalar varios cables en un solo terminal con tornillo.

9. Cierre el panel de control de manera que quede en su posición original y asegúrelo con los dos tornillos.
10. Instale el panel de la cubierta de alto voltaje y asegúrelo con los dos tornillos de retención.
11. Cierre la puerta frontal del centro de carga. Asegure el pestillo con resorte.
12. Encienda el interruptor de energía del centro de carga.

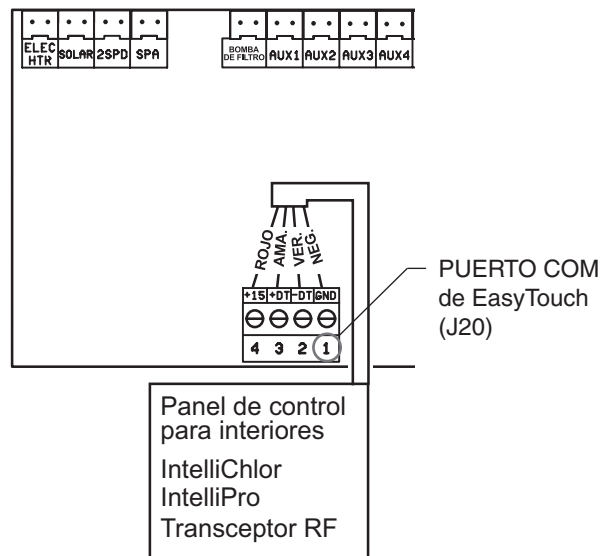
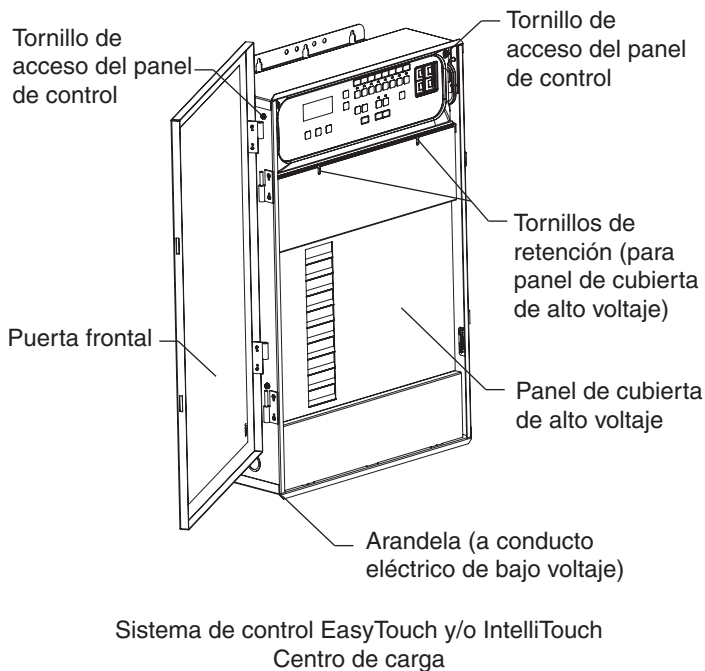

Placa de circuito del sistema de control EasyTouch

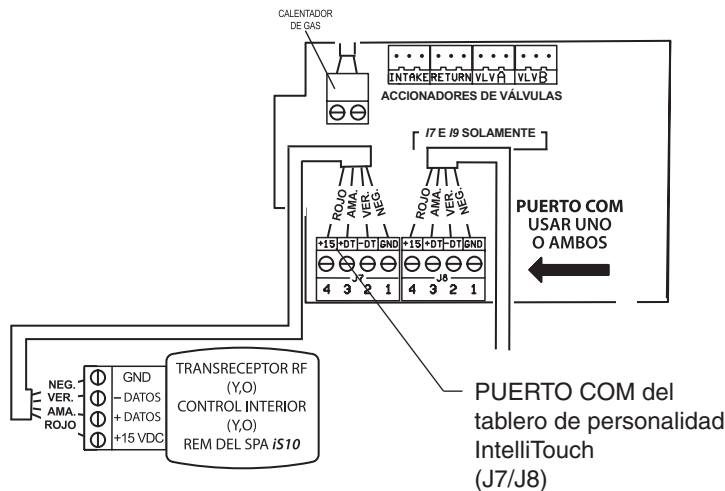

Placa de circuito del sistema de control IntelliTouch

## Conexión de la bomba a un sistema de control SunTouch®

La bomba de velocidad variable IntelliFloXF® se puede controlar por medio de un sistema SunTouch a través del cable de comunicación RS-485.



APAGUE el interruptor de energía principal al centro de energía del sistema SunTouch antes de hacer cualquier conexión.

### Para conectar el cable de comunicación RS-485 de la bomba a la placa de circuito del sistema de control SunTouch:

1. Quite la puerta frontal del centro de energía del sistema SunTouch y abra la puerta.
2. Afloje el tornillo de retención en el panel delantero. Abra el panel frontal con bisagra para acceder al compartimento de electrónica.
3. Pase el cable de dos conductores hasta la abertura tipo arandela del centro de energía, ubicada en el lado izquierdo, hasta el conducto eléctrico de bajo voltaje a la placa madre.
4. Quite 6 mm (1/4") del revestimiento de los conductores del cable. Inserte los cables en los terminales con tornillo (proporcionados). Asegure los cables con los tornillos. Asegúrese de que la codificación de colores de los cables coincida: AMARILLO con AMARILLO y VERDE con VERDE.
5. Inserte el conector en el terminal con tornillo COMPORT (J11) en la placa de circuito del sistema SunTouch.
6. Cierre el panel de control de manera que quede en su posición original y asegúrelo con los dos tornillos.
7. Cierre la puerta frontal. Asegure el pestillo con resorte.

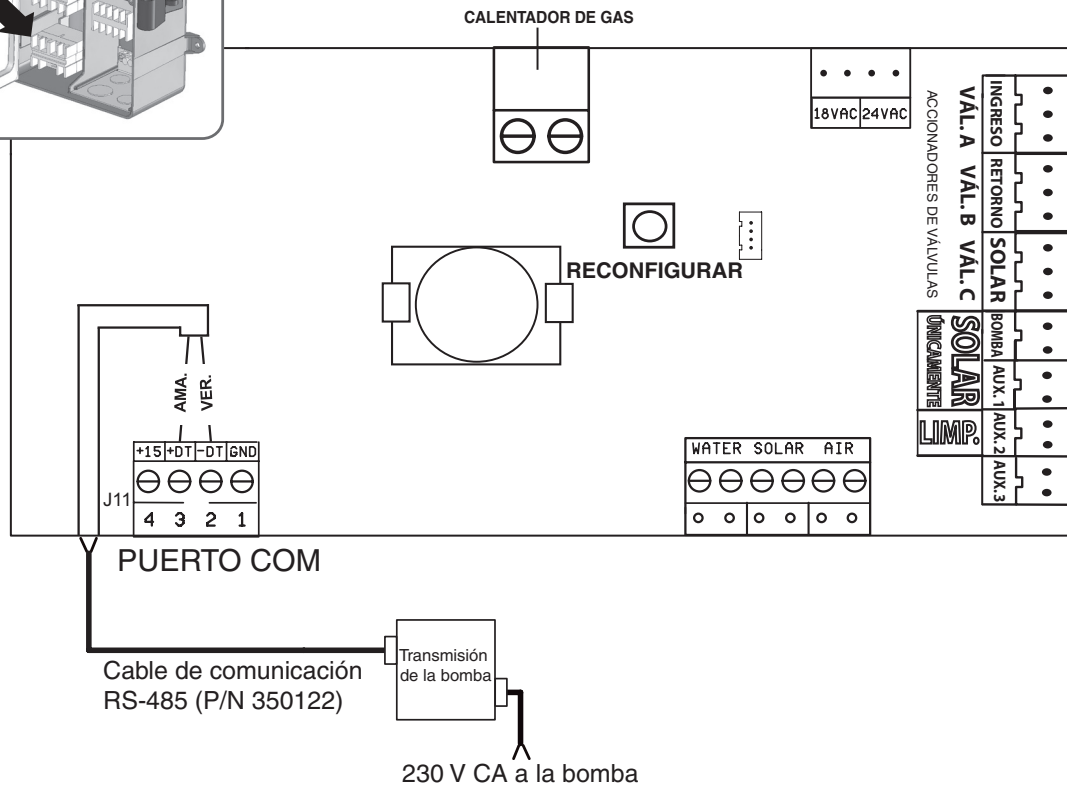
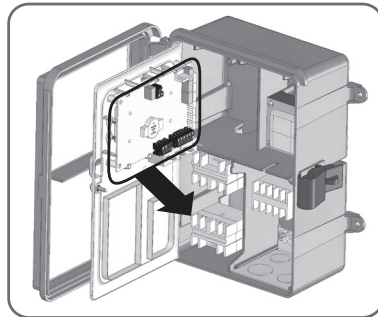

Placa de circuito del sistema de control SunTouch

# MANTENIMIENTO



## ADVERTENCIA

**NO** abra el recipiente del colador si la bomba no se ceba o si ha estado funcionando sin agua en el recipiente de la trampa de pelos. Las bombas que funcionan en estas circunstancias pueden acumular presión de vapor y contener agua hirviendo. Abrir la bomba podría causar lesiones personales graves. Para evitar la posibilidad de lesiones personales, asegúrese de que las válvulas de succión y descarga estén abiertas y que la temperatura del recipiente de la trampa de pelos esté fría al tacto, y luego abra con extremo cuidado.



## PRECAUCIÓN

Para prevenir daños a la bomba y para el buen funcionamiento del sistema, limpie regularmente la trampa de pelos y las canastas desnatadoras de la bomba.

## Canasta del colador de la bomba

La canasta de colador (o recipiente de colador) está ubicada en la parte frontal de la carcasa de la bomba de velocidad variable IntelliFloXF®. La canasta de colador debe mantenerse limpia y sin desechos. Revise la canasta abriendo la tapa de la parte superior de la carcasa. Asegúrese de revisar la canasta del colador por lo menos una vez por semana. La suciedad en la canasta del colador disminuye la eficiencia del filtro y del calentador y fuerza el motor de la bomba.

## Limpieza de la canasta del colador de la bomba

1. Oprima el botón **Start/Stop** de la bomba y apague la bomba desde el interruptor de circuito. Desconecte el cable de comunicación de la bomba.
  2. Alivie la presión del sistema.
  3. Gire la tapa y el aro de bloqueo en sentido contrario a las agujas del reloj y retírelo de la bomba.
  4. Quite los desechos y enjuague la canasta. Si la canasta está rota, reemplácela.
  5. Vuelva a colocar la canasta en la carcasa. Asegúrese de alinear el borde de la canasta con la muesca de la voluta.
  6. Llène con agua la canasta de la bomba y la voluta hasta el puerto de entrada.
  7. Limpie la tapa y el aro de bloqueo, la junta tórica y la superficie de sellado del recipiente de la bomba.
- Nota:** Es importante mantener la junta tórica limpia y bien lubricada.
8. Vuelva a colocar la tapa colocando el aro de bloqueo y la tapa en el recipiente. Asegúrese de que la junta tórica esté colocada correctamente.

Coloque el aro de bloqueo y la tapa sobre la bomba y luego gire en el sentido de las agujas del reloj hasta que las asas del aro de bloqueo estén en posición horizontal.

**Nota:** Asegúrese de que el lado del aro de bloqueo/ de la tapa que dice "Front" esté colocado en la parte frontal de la bomba.

9. Encienda el interruptor de circuito. Vuelva a conectar el cable de comunicación de la bomba.
10. Abra la válvula de purga de aire manual que está en la parte superior del filtro. Apártese del filtro.
11. Espere hasta que se purgue toda la presión. Encienda la bomba.
12. Purgue el aire del filtro hasta que salga una corriente de agua constante de la válvula de purga de aire manual. Cierre la válvula de purga de aire manual.



## ADVERTENCIA

### ESTE SISTEMA FUNCIONA A ALTA PRESIÓN.

Puede entrar aire al sistema y presurizarse cuando se repara alguna parte del sistema de circulación (por ej., aro de bloqueo, bomba, filtro, válvulas, etc.). El aire presurizado puede hacer que se separe la tapa y esto podría causar daños graves, la muerte o daños a la propiedad.

Para evitar este daño potencial, siga las instrucciones previas.



## Preparación para el invierno

Para proteger los circuitos electrónicos de la bomba del daño por congelamiento, la bomba se encenderá para generar calor interno cuando se activa el modo Thermal, si la temperatura disminuye por debajo del punto de congelamiento. *La característica de modo térmico no evita el congelamiento del sistema de tuberías.*

- En áreas de clima templado, cuando existan condiciones temporales de congelamiento, haga funcionar el equipo de filtro para evitar el congelamiento.
- Es su responsabilidad determinar cuándo puede ocurrir un congelamiento. Si se esperan condiciones de congelamiento, tome las siguientes medidas para disminuir el riesgo del daño causado por el mismo. **El daño causado por el congelamiento no está cubierto por la garantía.**

Para evitar el daño causado por el congelamiento, siga los procedimientos a continuación:

1. Corte el suministro eléctrico de la bomba desde el interruptor de circuito.
2. Drene el agua que quede en la carcasa de la bomba quitando los dos tapones de drenaje de la carcasa que se giran con el pulgar. Guarde los tapones en la canasta de la bomba.
3. Cubra el motor para protegerlo de la lluvia fuerte, la nieve y el hielo.

**Nota:** El motor puede cubrirse en caso de tormenta, cuando se guarda en invierno, etc., pero nunca cuando está funcionando o por ponerse en funcionamiento. Cuando guarde el motor en invierno, no lo envuelva con plástico ni con otros materiales que le quiten el aire.

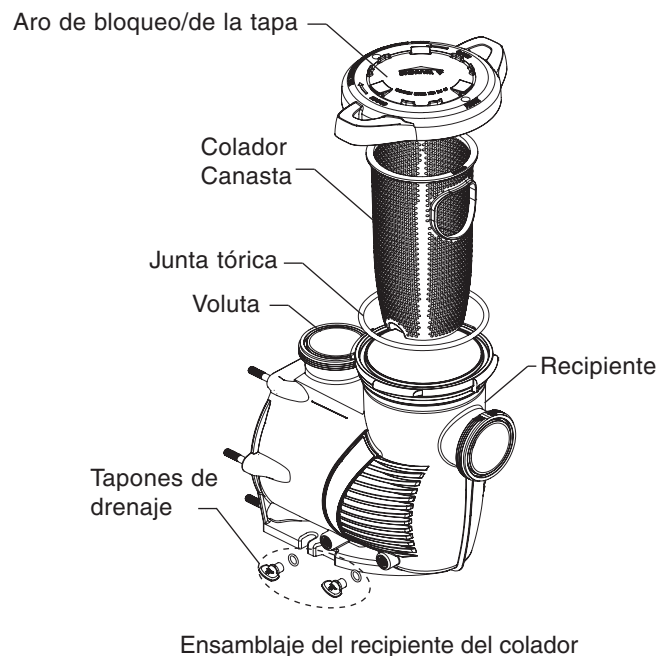



**ADVERTENCIA** Desconecte siempre la bomba de velocidad variable IntelliFloXF® del interruptor de circuito y desconecte el cable de comunicación antes de realizar el servicio de la bomba. No hacerlo podría causar la muerte o lesiones graves a las personas que realizan el servicio, a los usuarios u otras personas debido a una descarga eléctrica. Lea todas las instrucciones de servicio antes de trabajar en la bomba.

**ADVERTENCIA** **NO** abra el recipiente del colador si la bomba no se ceba o si ha estado funcionando sin agua en el recipiente del colador. Las bombas que funcionan en estas circunstancias pueden acumular presión de vapor y contener agua hirviendo. Abrir la bomba podría causar lesiones personales graves. Para evitar la posibilidad de lesiones personales, asegúrese de que las válvulas de succión y descarga estén abiertas y que la temperatura del recipiente del colador esté fría al tacto, y luego abra con extremo cuidado.

**PRECAUCIÓN** Asegúrese de no rayar o dañar las caras pulidas del sello del eje ya que este goteará si las caras están dañadas. Las caras pulidas del sello podrían dañarse si no se manipulan con cuidado.

## Cuidado del motor y de la transmisión

### Protección contra el calor

1. Proteja al motor del sol.
2. Todos los lugares cerrados deben estar bien ventilados para evitar el sobrecalentamiento.
3. Suministre una amplia ventilación cruzada.

### Protección contra la suciedad

1. Proteja de cualquier agente extraño.
2. No guarde (ni derrame) químicos sobre o cerca del motor.
3. Evite barrer o agitar el polvo que se encuentre cerca del motor mientras esté funcionando.
4. Si el motor se ha dañado a causa de la suciedad, la garantía del motor podría anularse.
5. Limpie la tapa y la junta tórica del aro de bloqueo, y selle la superficie del recipiente de la bomba.

### Protección contra la humedad

1. Evite rociar con agua o volcar agua de manera continua sobre la bomba.
2. Protéjala del clima extremo, como por ejemplo de las inundaciones.
3. Si se humedecen las partes internas del motor, deje que se sequen antes de ponerlo en funcionamiento. No haga funcionar la bomba si se ha inundado.
4. Si se ha dañado un motor con agua, la garantía del motor podría anularse.

## El sello mecánico

El sello mecánico consta principalmente de dos partes: un disco de cerámica giratorio ubicado en el impulsor y un sello con resorte fijo en placa selladoras. La bomba necesita poco o casi ningún servicio más allá del cuidado razonable. El sello mecánico podría dañarse ocasionalmente y, en tal caso, debe reemplazarse.

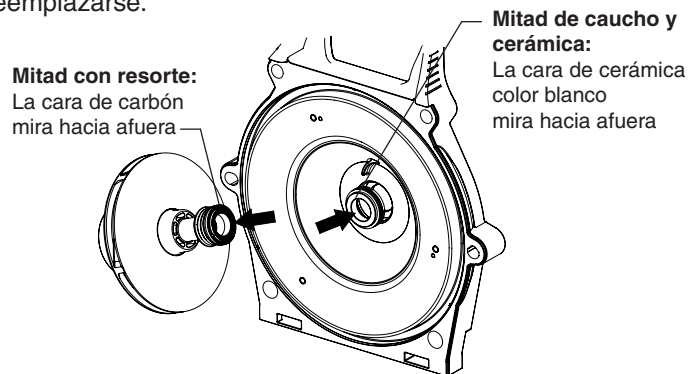

Sello mecánico

## Desmontaje de la bomba

Herramientas necesarias:

- Llave Allen hexagonal de 1/4 pulgadas
- Destornillador plano y Phillips
- Llave de 9/16 pulgadas
- Llave de tubo de 3/4 pulgadas
- Llave hexagonal de 9/64 pulgadas

Para quitar y reparar el ensamblado secundario del motor, siga los pasos a continuación:

1. Apague el interruptor de circuito de la bomba desde el panel principal.
2. Drene la bomba quitando los dos tapones de drenaje.
3. Desconecte el cable de comunicación RS-485 de la bomba (si está conectado a la misma).
4. Quite los cuatro (4) tornillos Phillips de los extremos exteriores de la cubierta superior de la transmisión.
5. Desconecte la cubierta superior del teclado desde la transmisión y déjela en un lugar seguro.
6. Quite los tres (3) tornillos Phillips ubicados dentro de la transmisión que sujetan la transmisión al motor.
7. Quite la transmisión levantándola hacia arriba para separarla del motor.
8. Con la ayuda de una llave 9/16 pulgadas, quite las seis (6) tuercas que sujetan el cuerpo principal de la bomba (recipiente del colador/voluta) al montaje secundario posterior.
9. Levante suavemente las dos mitades de la bomba, quitando el montaje secundario posterior.
10. Retire los tres (3) tornillos hexagonales que sujetan el difusor en su lugar con una llave hexagonal de 9/64 pulgadas.
11. Mantenga el impulsor en su lugar con la mano. Quite el tornillo de bloqueo para impulsor ubicado en el centro del impulsor. El tornillo tiene una rosca a la izquierda y se desajusta en el sentido de las agujas del reloj. El tornillo del impulsor se puede ajustar con una llave de casquillo y trinquete de 3/4 pulgadas profunda. Quite la junta tórica del impulsor. Revise la junta tórica para controlar que no tenga daños, rajaduras, etc. Reemplácela si está dañada.

**PRECAUCIÓN** El impulsor de la bomba puede tener bordes afilados que podrían provocar cortes o rasguños en las manos del usuario. Pentair recomienda usar guantes de seguridad cuando se sostiene el impulsor durante las maniobras de desensamblado y reensamblado.

12. Usando la llave Allen de 1/4" para sostener el eje del motor, gire el impulsor en el sentido contrario a las agujas del reloj para extraerlo del eje.
13. Quite las cuatro (4) tuercas de la placa selladora del motor con una llave de 9/16 pulgadas.
14. Coloque la placa selladora con la cara hacia abajo sobre una superficie plana y presione para sacar la parte cerámica del sellos mecánico.
15. Limpie la placa selladora, la carcasa del sello y el eje del motor.

Vea los gráficos de las partes de la bomba en la siguiente página

## Reensamblaje de la bomba/reemplazo del sello

1. Instale el **extremo del resorte** del sello mecánico sobre el eje del impulsor. Asegúrese de que la cara **negra/de carbón** mire hacia afuera.
  2. Vuelva a colocar la placa selladora en el motor usando las cuatro (a) arandelas de bloqueo y las cuatro (4) tuercas.
  3. Con la cara de cerámica color blanco hacia afuera, presione el sello dentro de la placa selladora con los dedos y limpie la cerámica con un paño limpio. No lubrica las caras de los sellos.
  4. Ajuste con la mano el impulsor sobre el eje del motor.
  5. Atornille el tornillo de bloqueo del impulsor (en sentido contrario a las agujas del reloj).
  6. Vuelva a colocar el difusor sobre la placa selladora. Asegúrese de que los pasadores de plástico y las inserciones roscadas de sujeción estén alineados (ver el indicador "TOP").
- Nota:** Asegúrese de que la junta tórica de la placa selladora esté limpia y sin desechos.
7. Monte el ensamblaje secundario del motor a la carcasa. No ajuste las tuercas ni las arandelas hasta que los cuatro (4) pernos del motor estén en su lugar. Con una llave de torsión, instale y ajuste las cuatro tuercas con un valor de torsión de 100 in-lb (máximo). No ajuste demasiado las tuercas.
  8. Vuelva a colocar la transmisión sobre la parte superior del motor.
  9. Llene la bomba de velocidad variable IntelliFloXF® con agua.
  10. Vuelva a instalar la tapa de la bomba y el aro de bloqueo, consulte "Limpieza de la canasta del colador de la bomba" en la página 20.
  11. Cebe el sistema. Consulte la página 4 para conocer las instrucciones de cebado.

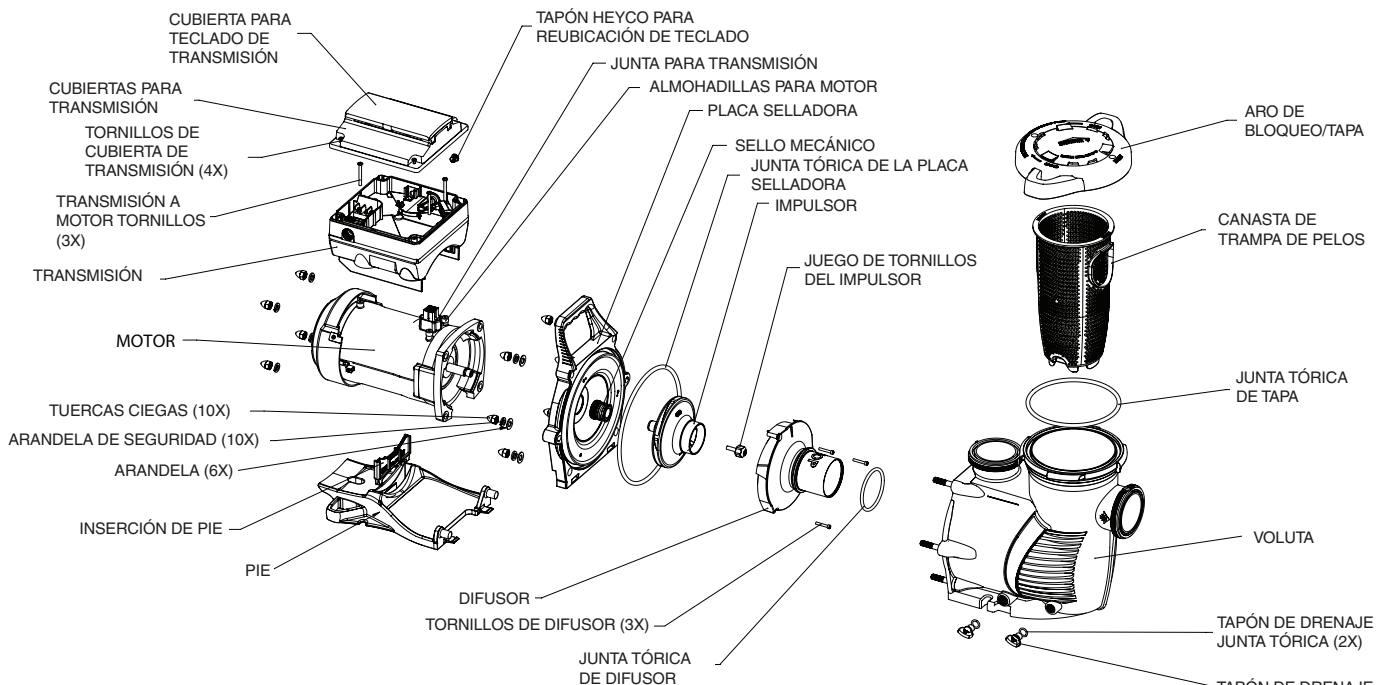

Ver gráficos de las partes de la bomba

## Instalación y remoción del ensamblaje de la transmisión



**ADVERTENCIA**

Para evitar descargas eléctricas peligrosas o fatales, desconecte la electricidad del motor antes de trabajar en la bomba o el motor.



**PRECAUCIÓN**

Para evitar descargas eléctricas, no quite los cuatro tornillos de seguridad del ensamblaje del motor.

### Para quitar el panel de control y la transmisión desde el ensamblaje del motor:

1. Asegúrese de que todos los interruptores e interruptores de circuito estén apagados antes de quitar el panel de control.
2. Desconecte el cable de comunicación RS-485 de la bomba.
3. Quite los cuatro (4) tornillos Phillips de los extremos exteriores de la cubierta superior de la transmisión.
4. Desconecte la cubierta superior del teclado desde la transmisión y déjela en un lugar seguro.
5. Quite los tres (3) tornillos Phillips ubicados dentro de la transmisión que sujetan la transmisión al motor.
6. Levante el ensamblaje de la transmisión y quítelo del adaptador del motor ubicado en la parte superior del ensamblaje del motor.

**Nota:** Asegúrese de no quitar la junta entre la transmisión y el motor ya que es de vital importancia para evitar que la humedad los afecte. Si la junta está rota, reemplácela. No vuelva a ensamblar si la junta es dañada o se ha perdido.

## Instalación y remoción del ensamblaje de la transmisión



### PRECAUCIÓN

Antes de instalar este producto, lea y siga todas las avisos de advertencia y las instrucciones en las páginas ii - iii.

### Para instalar el ensamblaje de transmisión en el ensamblaje del motor:

1. Asegúrese de que todos los interruptores e interruptores de circuito estén apagados antes de instalar la transmisión.
2. Asegúrese de que la junta entre la transmisión y el motor esté en su lugar. Es de vital importancia para evitar que la humedad llegue a la transmisión y el motor. Si la junta está rota, reemplácela. No vuelva a ensamblar si la junta es dañada o se ha perdido.
3. Verifique que los tres (3) tapones de la vara estén en su lugar antes de colocar la transmisión sobre el ensamblaje del motor.
4. Alinee el ensamblaje de la transmisión con el adaptador del motor y coloque la transmisión sobre el ensamblaje del motor.
5. Asegure y ajuste la transmisión con los tres (3) tornillos Phillips.
6. Enchufe la cubierta del teclado en la transmisión.
7. Coloque la cubierta del teclado en la orientación deseada sobre la transmisión y vuelva a colocar los cuatro (4) tornillos en los extremos de la transmisión.

**Nota:** Asegúrese de que el cable del teclado no esté apretado entre la transmisión y la cubierta del teclado.

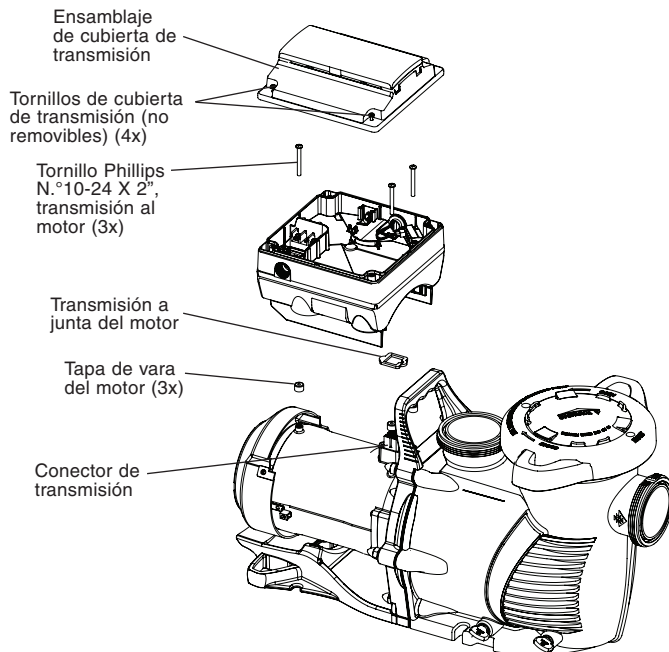

Ensamblaje y extracción de la transmisión



### ADVERTENCIA

#### PELIGRO DE INCENDIO Y QUEMADURAS:

El motor de la bomba puede funcionar a altas temperaturas. Para disminuir el riesgo de incendio, no deje que se acumulen hojas, desechos ni otros elementos extraños alrededor del motor. Para evitar quemaduras al manipular el motor, apáguelo y déjelo enfriar durante 20 minutos antes de realizar el servicio. La bomba tiene un interruptor de apagado automático interno para proteger el motor del daño provocado por el calor durante el funcionamiento.

## Alertas y advertencias

La bomba de velocidad variable IntelliFloXF® muestra todas las alarmas y advertencias en la pantalla del panel de control. Cuando exista una situación de alarma o advertencia, se encenderá en la pantalla la luz correspondiente.

Todos los botones del panel de control se desconectan hasta que la alarma o la advertencia se reconoce con el botón **Reset**. Una vez que la falla se haya resuelto, la alarma se apagará al presionar el botón **Reset**.

**Nota:** La bomba no comenzará a funcionar si el impulsor está girando.

### Corte de alimentación/OFF

El voltaje de entrada es menor a 170 VCA. La transmisión falla y no se protege de sobrecarga. La transmisión incluye capacitores que la mantienen encendida el tiempo suficiente para guardar los parámetros de funcionamiento actuales. Si la energía vuelve durante este proceso, de aproximadamente 20 segundos, la transmisión no se reiniciará hasta que no se haya completado.

### Falla en el cebado

Si la bomba no se considera cebada dentro del “tiempo máximo de cebado”, se detendrá y generará una “alarma de cebado” de 10 minutos, luego se intentará cebar otra vez. El usuario configura el “tiempo máximo de cebado” según se indica en la página 13. Si la bomba no se puede cebar luego de cinco intentos, se generará una alarma permanente que debe reiniciarse de forma manual.

### Sobrecalentamiento

Si la transmisión alcanza una temperatura de más de 54.4° C (130° F), la bomba disminuirá lentamente la velocidad hasta que el sobrecalentamiento desaparezca.

### Modo Thermal

Cuando el motor esté activo, funcionará a las RPM configuradas hasta que la temperatura interna de la transmisión aumente y supere el mínimo. La protección térmica interna de la bomba se desactiva cuando se conecta a un sistema de automatización. La protección térmica se activa al seleccionar YES en la parte ON WITH FREEZE del menú de funciones del circuito en el sistema de control IntelliTouch®. Para volver a activar la protección térmica interna, el suministro de electricidad de la transmisión debe apagarse y volverse a encender. **Importante: Vea la explicación del Modo térmico en la página 16.**

### Sobrecorriente

Indica que la transmisión está sobrecargada o el motor tiene un problema eléctrico. La transmisión se reiniciará 20 segundos después de que desaparezca la condición de sobrecorriente.

### Sobrevoltaje

Indica el sobrevoltaje excesivo o que una fuente externa de agua está haciendo rotar la bomba y el motor y, de este modo, generando un voltaje excesivo en la barra colectora de CC interna. La transmisión se reiniciará 20 segundos después de que desaparezca la condición de sobrecorriente.

### Error interno

Indica que el software de control automático del motor ha encontrado un error. Quite la alarma y vuelva a encender la bomba. Si la alarma continúa, comuníquese con el Servicio Técnico de Pentair al 1-800-831-7133.

# RESOLUCIÓN DE PROBLEMAS

## ADVERTENCIA



Desconecte siempre la bomba de velocidad variable IntelliFloXF® del interruptor de circuito y desconecte el cable de comunicación antes de realizar el servicio de la bomba. Si no lo hace, una descarga eléctrica podría provocar la muerte o lesiones graves a los agentes de servicio, los usuarios de las piscinas u otras personas. NO intente reparar ni realizar un servicio sin consultar a su proveedor o a un técnico en piscinas calificado. Lea la Guía del usuario e instalación completa antes de intentar usar, realizar un servicio o ajustar el sistema de filtro o el calentador de la piscina.

Problema	Posible causa	Acción correctiva
<b>Falla de la bomba.</b> (Para ver los mensajes de alerta en pantalla, consulte Alertas y advertencias en la página 23).	La bomba no ceba - Pérdida de aire en la succión. Se puede mostrar PRIME ERROR.  La bomba no ceba - No hay agua suficiente.  La bomba no sale del modo cebado.  La bomba completa el modo cebado demasiado pronto y/o hay todavía una gran cantidad de aire en la carcasa.  La canasta del colador de la bomba está obstruida. La canasta del colador de la bomba tiene un defecto.	Revise la tubería de succión y los prensaestopas de las válvulas en todas las válvulas de compuerta de succión. Asegure la tapa del recipiente del colador de la bomba y controle que la junta de la tapa esté en su lugar. Verifique el nivel de agua para asegurar que el desnatador no esté extrayendo aire.  Asegúrese de que las líneas de succión, la bomba, el colador y la voluta estén llenos de agua.  Ajuste el rango de cebado en una configuración más alta. (la configuración predeterminada es 5).  Ajuste el rango de cebado en una configuración más baja. (la configuración predeterminada es 5).  Limpie el recipiente del colador de la bomba. Reemplace la junta.
<b>Capacidad y/o cabezal reducido.</b> (Para ver los mensajes de alerta en pantalla, consulte Alertas y advertencias en la página 23).	Acumulaciones o pérdidas de aire en la línea de succión. Se puede mostrar PRIMING FAILURE.  Impulsor obstruido.  Se puede mostrar PRIMING FAILURE.         Recipiente del colador obstruido. Se puede mostrar PRIMING FAILURE.	Revise la tubería de succión y los prensaestopas de las válvulas en todas las válvulas de compuerta de succión.  Corte el suministro eléctrico de la bomba.  Quite los (6) pernos que unen la carcasa (recipiente del colador/voluta) a la placa selladora. Deslice el motor y la placa selladora fuera de la voluta.  Limpie los desechos del impulsor. Si no puede quitar los desechos, siga los siguientes pasos:  1. Quite el difusor y la junta tórica.  2. Quite el tornillo del impulsor con rosca inversa y la junta tórica.  3. Retire, limpie y reinstale el impulsor.  4. Reinstale el tornillo del impulsor de cabeza inversa y la junta tórica.  5. Reinstale el difusor y la junta tórica.  6. Reinstale el motor y la placa selladora dentro de la voluta.  7. Reinstale las tuercas de la placa selladora y la voluta y ajuste bien.  Limpie la trampa de succión. Limpie el recipiente del colador de la bomba.
<b>Circulación inadecuada.</b> (Para ver los mensajes de alerta en pantalla, consulte Alertas y advertencias en la página 23).	Filtro o canasta de la bomba sucios.   La tubería de succión/descarga es demasiado pequeña. La velocidad configurada es demasiado lenta para un ciclo de filtración adecuado.	Revise la canasta de la trampa; si la bomba está enchufada, apáguela y limpie la canasta.  Revise y limpie el filtro de la piscina.  Aumente el tamaño de la tubería.  Aumente el tiempo de filtración.



## Resolución de problemas (continuación)

Problema	Posible causa	Acción correctiva
<p><b>Problema eléctrico.</b> (Para ver los mensajes de alerta en pantalla, consulte Alertas y advertencias en la página 23).</p>	<p>Podría aparecer como una alarma de “Low Voltage” (bajo voltaje).</p> <p>Podría aparecer como una alerta de “Over Heat” (sobrecalentamiento).</p>	<p>Revise el voltaje en los terminales del motor y el panel mientras la bomba está en funcionamiento. Si es bajo, consulte las instrucciones de cableado o consulte a la empresa de electricidad.</p> <p>Verifique que no haya conexiones sueltas.</p> <p>Controle el voltaje de la línea, si es menor al 90% o mayor al 110% de la tensión nominal, consulte a un electricista matriculado.</p> <p>Aumente la ventilación.</p> <p>Disminuya la temperatura ambiente.</p> <p>Ajuste cualquier conexión de cables suelta.</p> <p>El motor está demasiado caliente cuando está funcionando. Apague el motor.</p> <p>Verifique si el voltaje es el adecuado.</p> <p>Controle el impulsor o la fricción del impulsor.</p>
<p><b>La pantalla LCD del panel de control se muestra con interrupciones o parpadea.</b></p>	<p>Conexión de cableado de la transmisión floja.</p>	<p>Controle la conexión entre la transmisión y el teclado. Vea la imagen de la página 3. La conexión de cableado de la transmisión debería estar ajustada.</p>
<p><b>Problemas mecánicos y ruidos.</b></p>	<p>El motor de la bomba está funcionando pero hace mucho ruido.</p> <p>Elementos extraños (grava, metal, etc.) en el impulsor de la bomba.</p> <p>Cavitación.</p> <p>Ruido evidente especialmente cuando la bomba comienza a funcionar o baja la velocidad.</p>	<p>Si la tubería de succión y descarga no tiene los soportes adecuados, afectará el ensamblaje de la bomba. ¡No fije la bomba sobre una plataforma de madera! Fíjela de manera segura sobre una plataforma de concreto para que el funcionamiento sea más silencioso.</p> <p>Desarme la bomba, limpie el impulsor, siga las instrucciones de servicio para volver a ensamblarla.</p> <p>Mejore la succión.</p> <p>Aumente el tamaño de la tubería.</p> <p>Reduzca la cantidad de tubos.</p> <p>Aumente la presión de descarga.</p> <p>Inspeccione el deflector y el sello de eje del motor detrás del deflector (NO el sello mecánico de la bomba). Lubrique los sellos de caucho del eje del motor.</p>
<p><b>La bomba no responde a los comandos de los sistemas IntelliTouch, EasyTouch y SunTouch.</b></p>	<p>Configuración incorrecta de la automatización.</p> <p>Red de comunicación ineficaz.</p>	<ol style="list-style-type: none"> <li>1. Asegúrese de que el cable de comunicación esté conectado en ambos extremos.</li> <li>2. Verifique que la dirección local de la bomba coincida con la dirección que se usa en el sistema de control IntelliTouch.</li> <li>3. Verifique que se le haya asignado un nombre de circuito a la bomba en el sistema de control IntelliTouch.</li> <li>4. Asegúrese de que la pantalla de la bomba diga “DISPLAY NOT ACTIVE”.</li> </ol> <p>Un dispositivo defectuoso en la red puede no permitir el funcionamiento adecuado de otro dispositivo en la red. Los dispositivos deberían desconectarse de manera secuencial hasta que la red comience a funcionar.</p>

# PARTES DE REPUESTO

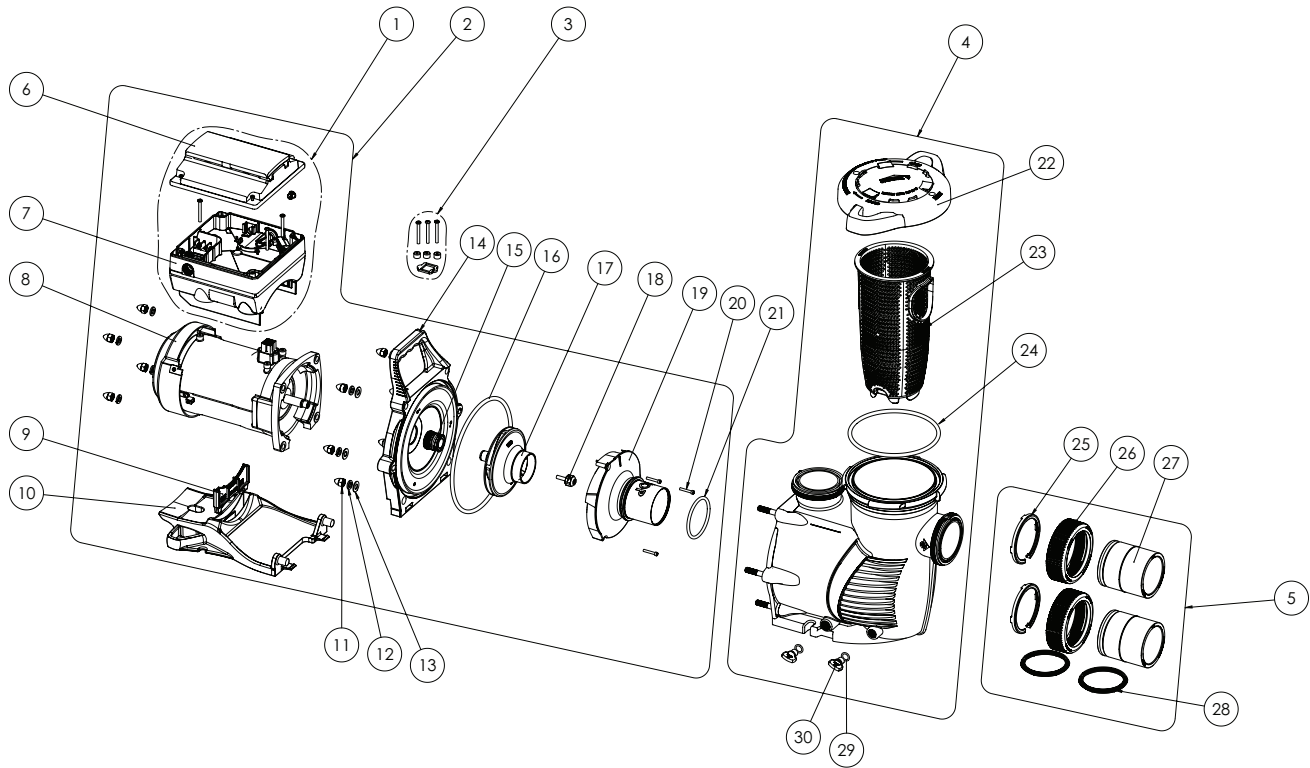

## Partes de repuesto de las bombas de velocidad variable IntelliFloXF® e IntelliProXF®

Artículo N.º	Descripción	IntelliFloXF Parte N.º	IntelliProXF Parte N.º
1	Kit de transmisión*	356879Z	356893Z
2	Kit del lado de potencia**	400655Z	401655Z
3	Kit de herramientas para transmisión***	355685	
4	Ensamblaje de aplicaciones de extremo húmedo	400000	401000
5	Kit de unión con/sin grifo	410020	
6	Cubierta de la transmisión con kit de cubierta para teclado	357527Z	358527Z
7	Transmisión	356878Z	356892Z
8	Motor	350305S	350306S
9	Inserción de soporte del motor	070929	357160
10	Base de motor	400004Z	401004Z
11	Tuerca ciega (cant. 10)	071413	
12	Arandela de seguridad (cant. 10)	U43-12SS	
13	Arandela plana (cant. 6)	072184	
14	Placa selladora	400002	401002
15	Sello mecánico	37400-0028S	
16	Junta tórica de la placa selladora	351446	
17	Impulsor	400015	
18	Tornillo del impulsor	37337-6080	
19	Difusor	400010	

Artículo N.º	Descripción	IntelliFloXF Parte N.º	IntelliProXF Parte N.º
20	Tornillos de difusor	353323	
21	Junta tórica para difusor	350336	
22	Ensamblaje de aro de bloqueo/ tapa	400006	401006
23	Canasta del colador	400007Z	
24	Junta tórica del aro de bloqueo/ de la tapa	35505-1440	
25	Aro de bloqueo con gancho en C de 2.5" (cant. 2)	410001	
26	Tuerca de unión de 2.5" (cant. 2)	411000	
27	Adaptador de unión de 2.5" con/ sin tapa (cant. 2)	410002	
28	Kit de sellado Diamond de 2.5" (cant. 2)	410016Z	
29	Junta tórica de tapón de drenaje (cant. 2)	192115	
30	Tapón de drenaje (cant. 2)	071131	357161
-	Kit de reubicación del teclado	356904Z	356905Z
-	Kit de placa selladora con sello mecánico	400031Z	400032Z
-	50 ft. cable de comunicación	350122	

(-) No se muestra

\*NOTA: El kit de transmisión incluye transmisión, teclado y cubierta de teclado.

\*\*NOTA: El kit del lado de potencia incluye kit de transmisión, motor, kit de placa selladora, impulsor y difusor.

\*\*\*NOTA: El kit de herramientas de transmisión incluye tornillos para ajustar la transmisión al motor, junta de transmisión y tapas de motor.

### Curvas de rendimiento de la bomba

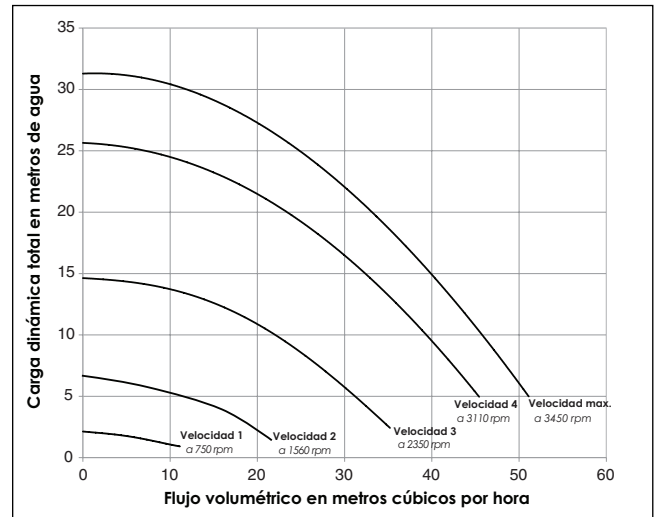
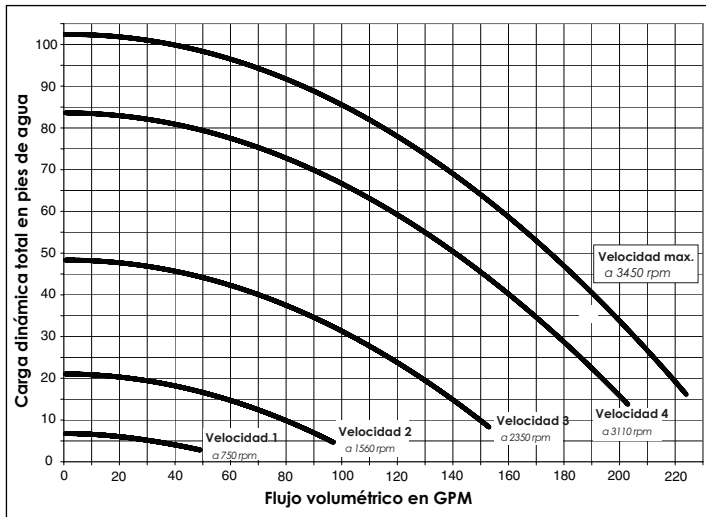

### Dimensiones de la bomba

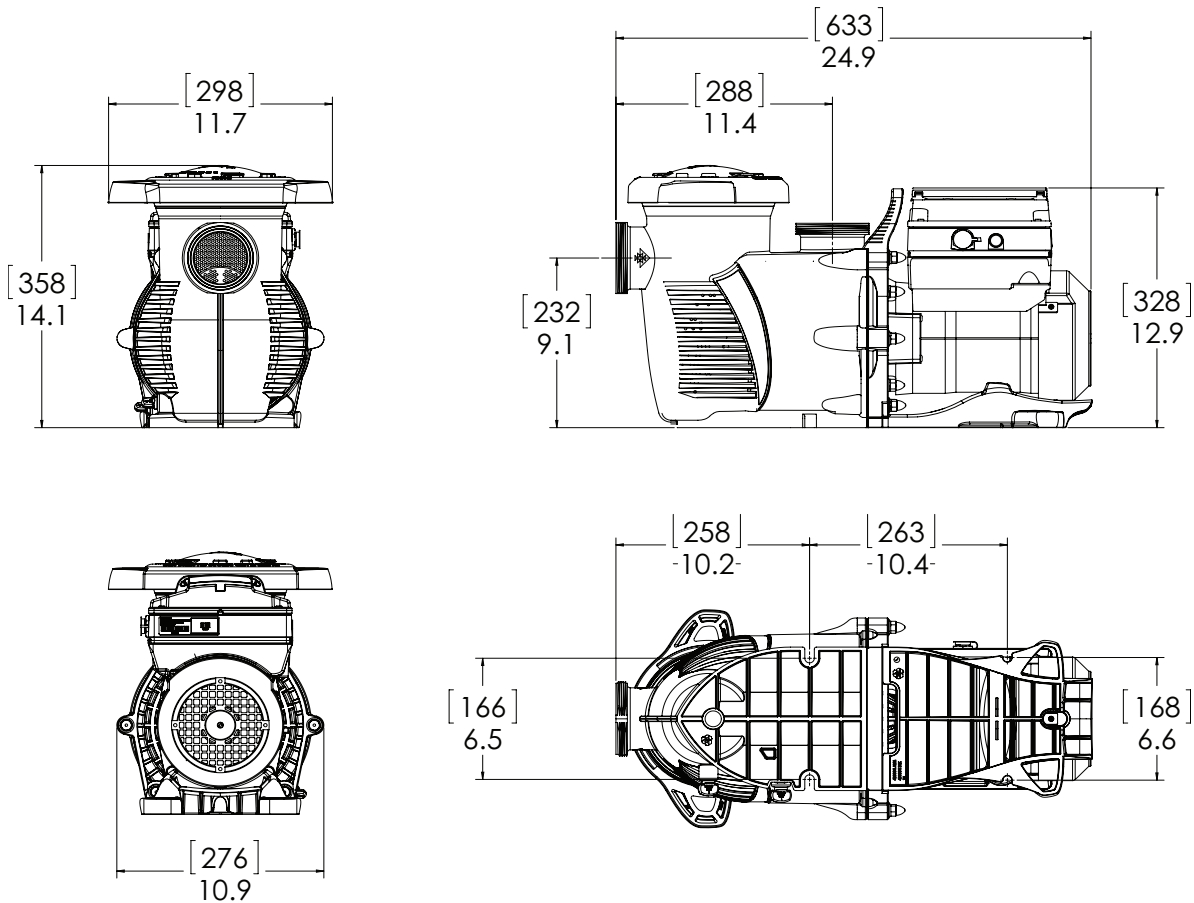

## Panel de control del operador: Guía de referencia rápida del menú de la bomba

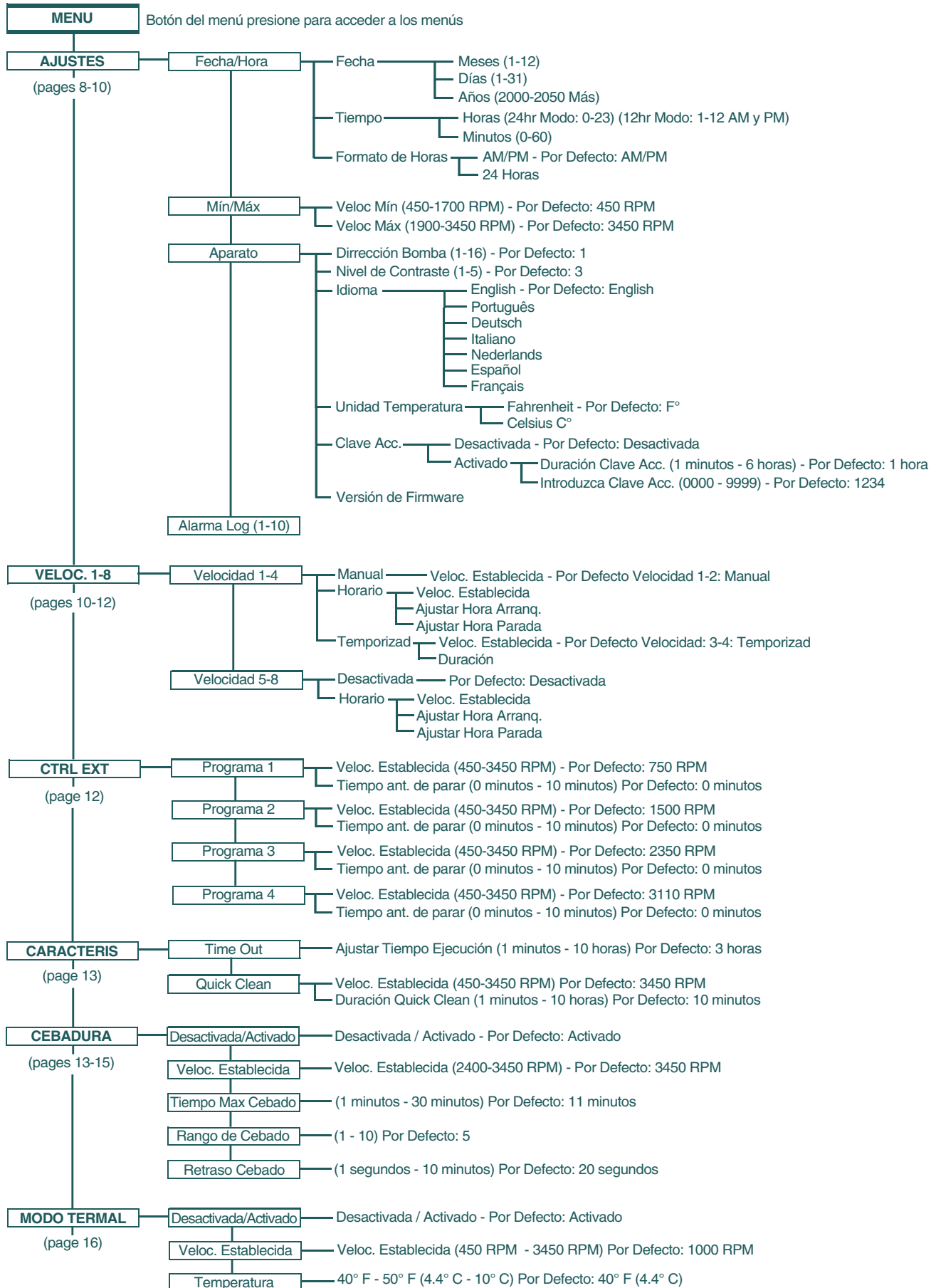





# NOTAS

---





1620, HAWKINS AVE., SANFORD, NC 27330 • 1-919-566-8000  
10951, WEST LOS ANGELES AVE., MOORPARK, CA 93021 • 1-805-553-5000

[WWW.PENTAIRPOOL.COM](http://WWW.PENTAIRPOOL.COM)

Todas las marcas comerciales y los logotipos de Pentair son propiedad de Pentair o de una de sus empresas globales asociadas. Pentair Aquatic Systems®, Sta-Rite®, IntelliFloXF®, IntelliProXF®, IntelliComm®, EasyTouch®, IntelliTouch®, SunTouch® y Eco Select® son marcas comerciales y/o marcas registradas de Pentair Water Pool and Spa, Inc. y/o sus empresas asociadas en los Estados Unidos y/u otros países. A menos que se indique expresamente, los nombres comerciales y marcas de terceros que puedan haber sido utilizados en este documento no indican una asociación o respaldo entre los propietarios de estos nombres comerciales y marcas y Pentair Water Pool and Spa, Inc. Esos nombres comerciales o marcas pueden ser marcas comerciales o marcas registradas de estos terceros. Debido a que estamos constantemente mejorando nuestros productos y servicios, Pentair se reserva el derecho de modificar las especificaciones sin previo aviso. Pentair es un empleador que ofrece igualdad de oportunidades.

© 2015 Pentair Water Pool and Spa, Inc. Todos los derechos reservados. Este documento está sujeto a cambios sin previo aviso.



P/N 354312 REV. A 12/3/15